

FS-9130DN
FS-9530DN

Gebruikershandleiding



Inhoud

1	Onderdelen van het apparaat.....	1-1
	Onderdelen aan de voorkant van de printer	1-2
	Onderdelen aan de linker- en achterkant van de printer	1-3
	Onderdelen aan de rechterkant van de printer	1-4
2	Afdrukken	2-1
	Printerdriver laden	2-2
	Afdrukken vanuit applicaties	2-3
3	Onderhoud.....	3-1
	Algemene informatie	3-2
	Tonercontainer vervangen	3-3
	De printer reinigen	3-9
4	Problemen oplossen.....	4-1
	Algemene richtlijnen	4-2
	Problemen met de afdrukkwaliteit	4-4
	Lampjes en berichten	4-8
	Een papierstoring oplossen	4-16
5	Specificaties	5-1

Wettelijke kennisgevingen en veiligheidsvoorschriften

VOORZICHTIG: ER WORDT GEEN AANSPRAKELIJKHEID AANVAARD VOOR SCHADE DIE IS VEROORZAAKT DOOR ONJUISTE INSTALLATIE.

Kennisgeving met betrekking tot software

DE SOFTWARE DIE MET DEZE PRINTER WORDT GEBRUIKT, MOET DE EMULATIEMODUS VAN DE PRINTER ONDERSTEUNEN. De printer is fabrieksmatig ingesteld op het emuleren van de PCL. De emulatiemodus kan gewijzigd worden.

Kennisgeving

De informatie in deze handleiding kan zonder voorafgaande kennisgeving worden gewijzigd. In toekomstige edities kunnen extra pagina's worden ingevoegd. De huidige editie kan technische onvolkomenheden of drukfouten bevatten.

Wij aanvaarden geen verantwoordelijkheid voor ongevallen die het gevolg zijn van het niet opvolgen van de instructies in deze handleiding. Wij aanvaarden geen verantwoordelijkheid voor fouten in de firmware van de printer (de inhoud van het ROM).

Deze handleiding en al het materiaal dat onder het auteursrecht valt en wordt verkocht of meegeleverd bij of in verband met de verkoop van de paginaprinter, zijn auteursrechtelijk beschermd. Alle rechten voorbehouden. Het kopiëren of op een andere manier reproduceren van de gehele of gedeelten van deze handleiding, of een willekeurig onderwerp waarop copyright van toepassing is, zonder de voorafgaande schriftelijke toestemming van Kyocera Mita Corporation, is verboden. Elke kopie die van deze handleiding of een deel daarvan wordt gemaakt, en alles wat onder het auteursrecht valt, moet dezelfde copyright-vermelding bevatten als het materiaal dat wordt gekopieerd.

Wat betreft handelsnamen

PRESCRIBE is een gedeponeerd handelsmerk van Kyocera Corporation. KPDL en KIR (Kyocera Image Refinement) zijn handelsmerken van Kyocera Corporation.

Hewlett-Packard, PCL en P.J.L. zijn gedeponeerde handelsmerken van Hewlett-Packard Company. Centronics is een handelsmerk van Centronics Data Computer Inc. PostScript is een gedeponeerd handelsmerk van Adobe Systems Incorporated. Macintosh is een gedeponeerd handelsmerk van Apple Computer, Inc. Microsoft, Windows en Windows NT zijn gedeponeerde handelsmerken van Microsoft Corporation. Microsoft Windows Server is een handelsmerk van Microsoft Corporation. PowerPC is een handelsmerk van International Business Machines Corporation. CompactFlash is een handelsmerk van SanDisk Corporation. ENERGY STAR is een in de Verenigde Staten gedeponeerd handelsmerk. Alle overige merk- en productnamen zijn gedeponeerde handelsmerken of handelsmerken van de respectieve bedrijven.

Dit product maakt gebruik van PeerlessPrintXL voor de levering van de PCL 6-taalemulatie die compatibel is met HP LaserJet. PeerlessPrintXL is een handelsmerk van Peerless Systems Corporation, 2381 Rosecrans Ave. El Segundo, CA 90245, V.S.

Dit product is ontwikkeld met behulp van het Tornado™ Real Time besturingssysteem en de hulpprogramma's van Wind River Systems.

Dit product bevat UFST™ en MicroType® van Monotype Imaging Inc.

USB



Dit product is gecertificeerd door USB Implementers Forum, Inc.

Licentieovereenkomsten

IBM Program License Agreement

De volgende informatie is bewust in het Engels opgesteld.

THE DEVICE YOU HAVE PURCHASED CONTAINS ONE OR MORE SOFTWARE PROGRAMS (“PROGRAMS”) WHICH BELONG TO INTERNATIONAL BUSINESS MACHINES CORPORATION (“IBM”). THIS DOCUMENT DEFINES THE TERMS AND CONDITIONS UNDER WHICH THE SOFTWARE IS BEING LICENSED TO YOU BY IBM. IF YOU DO NOT AGREE WITH THE TERMS AND CONDITIONS OF THIS LICENSE, THEN WITHIN 14 DAYS AFTER YOUR ACQUISITION OF THE DEVICE YOU MAY RETURN THE DEVICE FOR A FULL REFUND. IF YOU DO NOT SO RETURN THE DEVICE WITHIN THE 14 DAYS, THEN YOU WILL BE ASSUMED TO HAVE AGREED TO THESE TERMS AND CONDITIONS.

The Programs are licensed not sold. IBM, or the applicable IBM country organization, grants you a license for the Programs only in the country where you acquired the Programs. You obtain no rights other than those granted you under this license.

The term “Programs” means the original and all whole or partial copies of it, including modified copies or portions merged into other programs. IBM retains title to the Programs. IBM owns, or has licensed from the owner, copyrights in the Programs.

1. License

Under this license, you may use the Programs only with the device on which they are installed and transfer possession of the Programs and the device to another party.

If you transfer the Programs, you must transfer a copy of this license and any other documentation to the other party. Your license is then terminated. The other party agrees to these terms and conditions by its first use of the Program.

You may not:

- 1 use, copy, modify, merge, or transfer copies of the Program except as provided in this license;
- 2 reverse assemble or reverse compile the Program; or
- 3 sublicense, rent, lease, or assign the Program.

2. Limited Warranty

The Programs are provided "AS IS."

THERE ARE NO OTHER WARRANTIES COVERING THE PROGRAMS (OR CONDITIONS), EXPRESS OR IMPLIED, INCLUDING, BUT NOT LIMITED TO, THE IMPLIED WARRANTIES OF MERCHANTABILITY AND FITNESS FOR A PARTICULAR PURPOSE.

Some jurisdictions do not allow the exclusion of implied warranties, so the above exclusion may not apply to you.

3. Limitation of Remedies

IBM's entire liability under this license is the following:

For any claim (including fundamental breach), in any form, related in any way to this license, IBM's liability will be for actual damages only and will be limited to the greater of:

- 1 the equivalent of U.S. \$25,000 in your local currency; or
- 2 IBM's then generally available license fee for the Program

This limitation will not apply to claims for bodily injury or damages to real or tangible personal property for which IBM is legally liable.

IBM will not be liable for any lost profits, lost savings, or any incidental damages or other economic consequential damages, even if IBM, or its authorized supplier, has been advised of the possibility of such damages. IBM will not be liable for any damages claimed by you based on any third party claim. This limitation of remedies also applies to any developer of Programs supplied to IBM. IBM's and the developer's limitations of remedies are not cumulative. Such developer is an intended beneficiary of this Section. Some jurisdictions do not allow these limitations or exclusions, so they may not apply to you.

4. General

You may terminate your license at any time. IBM may terminate your license if you fail to comply with the terms and conditions of this license. In either event, you must destroy all your copies of the Program. You are responsible for payment of any taxes, including personal property taxes, resulting from this license. Neither party may bring an action, regardless of form, more than two years after the cause of action arose. If you acquired the Program in the United States, this license is governed by the laws of the State of New York. If you acquired the Program in Canada, this license is governed by the laws of the Province of Ontario. Otherwise, this license is governed by the laws of the country in which you acquired the Program.

Erkenning van het handelsmerk Typeface

Alle in deze printer voorkomende fonts zijn gelicentieerd van Monotype Imaging Inc.

Helvetica, Palatino en Times zijn gedeponeerde handelsmerken van Linotype-Hell AG. ITC Avant Garde Gothic, ITC Bookman, ITC Zapf Chancery en ITC Zapf Dingbats zijn gedeponeerde handelsmerken van International Typeface Corporation.

Monotype Imaging License Agreement

De volgende informatie is bewust in het Engels opgesteld.

- 1 “Software” shall mean the digitally encoded, machine readable, scalable outline data as encoded in a special format as well as the UFST Software.
- 2 You agree to accept a non-exclusive license to use the Software to reproduce and display weights, styles and versions of letters, numerals, characters and symbols (“Typefaces”) solely for your own customary business or personal purposes at the address stated on the registration card you return to Monotype Imaging. Under the terms of this License Agreement, you have the right to use the Fonts on up to three printers. If you need to have access to the fonts on more than three printers, you need to acquire a multi-user license agreement which can be obtained from Monotype Imaging. Monotype Imaging retains all rights, title and interest to the Software and Typefaces and no rights are granted to you other than a License to use the Software on the terms expressly set forth in this Agreement.
- 3 To protect proprietary rights of Monotype Imaging, you agree to maintain the Software and other proprietary information concerning the Typefaces in strict confidence and to establish reasonable procedures regulating access to and use of the Software and Typefaces.
- 4 You agree not to duplicate or copy the Software or Typefaces, except that you may make one backup copy. You agree that any such copy shall contain the same proprietary notices as those appearing on the original.
- 5 This License shall continue until the last use of the Software and Typefaces, unless sooner terminated. This License may be terminated by Monotype Imaging if you fail to comply with the terms of this License and such failure is not remedied within thirty (30) days after notice from Monotype Imaging. When this License expires or is terminated, you shall either return to Monotype Imaging or destroy all copies of the Software and Typefaces and documentation as requested.
- 6 You agree that you will not modify, alter, disassemble, decrypt, reverse engineer or decompile the Software.

-
- 7** Monotype Imaging warrants that for ninety (90) days after delivery, the Software will perform in accordance with Monotype Imaging-published specifications, and the diskette will be free from defects in material and workmanship. Monotype Imaging does not warrant that the Software is free from all bugs, errors and omissions.
 - 8** THE PARTIES AGREE THAT ALL OTHER WARRANTIES, EXPRESSED OR IMPLIED, INCLUDING WARRANTIES OF FITNESS FOR A PARTICULAR PURPOSE AND MERCHANTABILITY, ARE EXCLUDED.
 - 9** Your exclusive remedy and the sole liability of Monotype Imaging in connection with the Software and Typefaces is repair or replacement of defective parts, upon their return to Monotype Imaging.
 - 10** IN NO EVENT WILL MONOTYPE IMAGING BE LIABLE FOR LOST PROFITS, LOST DATA, OR ANY OTHER INCIDENTAL OR CONSEQUENTIAL DAMAGES, OR ANY DAMAGES CAUSED BY ABUSE OR MISAPPLICATION OF THE SOFTWARE AND TYPEFACES.
 - 11** Massachusetts U.S.A. law governs this Agreement.
 - 12** You shall not sublicense, sell, lease, or otherwise transfer the Software and/or Typefaces without the prior written consent of Monotype Imaging.
 - 13** Use, duplication or disclosure by the Government is subject to restrictions as set forth in the Rights in Technical Data and Computer Software clause at FAR 252-227-7013, subdivision (b)(3)(ii) or subparagraph (c)(1)(ii), as appropriate. Further use, duplication or disclosure is subject to restrictions applicable to restricted rights software as set forth in FAR 52.227-19 (c)(2).
 - 14** YOU ACKNOWLEDGE THAT YOU HAVE READ THIS AGREEMENT, UNDERSTAND IT, AND AGREE TO BE BOUND BY ITS TERMS AND CONDITIONS. NEITHER PARTY SHALL BE BOUND BY ANY STATEMENT OR REPRESENTATION NOT CONTAINED IN THIS AGREEMENT. NO CHANGE IN THIS AGREEMENT IS EFFECTIVE UNLESS WRITTEN AND SIGNED BY PROPERLY AUTHORIZED REPRESENTATIVES OF EACH PARTY. BY OPENING THIS DISKETTE PACKAGE, YOU AGREE TO ACCEPT THE TERMS AND CONDITIONS OF THIS AGREEMENT.

Compatibiliteit en conformiteit

Veiligheidsinformatie

GEVAAR: LASERSTRALING KLASSE 3B BIJ OPENEN. VERMIJD RECHTSTREEKSE BLOOTSTELLING AAN STRALING.

VOORZICHTIG: Het gebruik van andere instellingen of aanpassingen of de uitvoering van andere procedures dan hierin vermeld, kan leiden tot gevaarlijke blootstelling aan straling.

Radiofrequentie-verzender

Dit apparaat bevat een verzendmodule. Wij, de fabrikant (Kyocera Corporation), verklaren hierbij dat deze apparatuur (paginaprinter), model FS-9130DN en FS-9530DN, in overeenstemming is met de essentiële vereisten en andere relevante bepalingen in Richtlijn 1999/5/EC.

Radio-identificatietechnologie

In sommige landen is de radio-identificatietechnologie die bij deze apparatuur wordt gebruikt om de tonercontainer te identificeren, onderhevig aan autorisatie. Het gebruik van deze apparatuur kan als gevolg hiervan beperkt zijn.

Waarschuwingsetiketten

Er zijn ten behoeve van de veiligheid op de volgende plaatsen waarschuwingsetiketten op het kopieerapparaat aangebracht. Voorkom brand of elektrische schokken bij het verhelpen van een papierstoring of wanneer u de toner vervangt.

OPMERKING: Verwijder deze etiketten niet.

CAUTION EXTREMELY HOT SURFACE Avoid contact.	ATTENTION SURFACE TRÈS CHAUDE	VORSICHT SEHR HEISSE OBERFLÄCHE	PRECAUCION SUPERFICIE SUMAMENTE CALIENTE	CAUTELA SUPERFICIE ESTREMAMENTE CALDA Evitare il contatto.	ВНИМАНИЕ Поверхность очень горячая. Не дотрагиваться.	注意 表面炽热。 避免触碰。	注意 表面燒熱。 避免觸碰。	
---	--	--	---	---	--	-----------------------------	-----------------------------	--

Hoge temperatuur. Raak geen onderdelen in dit gebied aan, wegens gevaar op brandwonden.

Hoge temperatuur. Raak geen onderdelen in dit gebied aan, wegens gevaar op brandwonden.

ATTENTION: NE PAS toucher au tambour.

ATTENZIONE: Non toccare il tamburo.

PRECAUCION: No toque al tambor.

U mag toner en de tonercontainer niet verbranden. De vonken kunnen brandwonden veroorzaken.

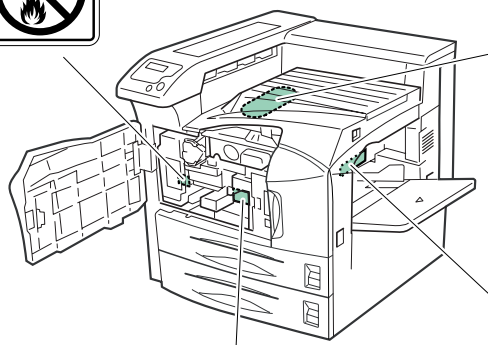

← DANGER
LASER RADIATION WHEN DEVELOPER UNIT IS REMOVED. AVOID DIRECT EXPOSURE TO BEAM.

Etiket in de printer
(laserstralingwaarschuwing)

DANGER	- LASER RADIATION WHEN OPEN. AVOID DIRECT EXPOSURE TO BEAM.
ATTENTION	- RAYONNEMENT LASER EN CAS D'OUVERTURE. EXPOSITION DANGEREUSE AU FASCIAU.
VORSICHT	- LASERSTRAHLUNG, WENN ABDECKUNG GEOFFNET. NICHT DEM STRAHL AUSSETZEN.
ATTENZIONE	- RADIAZIONE LASER IN CASO DI APERTURA. EVITARE L'ESPOSIZIONE AL FASCIO.
PRECAUCION	- RADIAZIONE LASER CUANDO SE ABRE. EVITAR EXPONERSE AL RAYO.
VARO!	- AVATTAESSA OLET ALTIINA LASERSÄTEILYLLE. ÄLÄ KATSO SÄTEESEEN. 警告 - このレーザー部ではレーザー光が照射されています。 レーザー光にさらされないようご注意ください。 警告 - 开蓋時、可能有激光外泄！应避免激光直接照射。 警告 - 内部雷射放射中、請勿隨意打開蓋子。



Bewegende onderdelen. Kan lichamelijk letsel tot gevolg hebben. Raak geen bewegende onderdelen aan.

Voor Europa, Azië
en andere landen

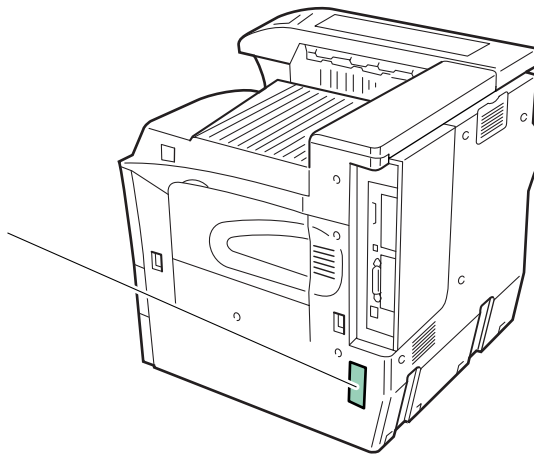

Ozonconcentratie

De printers genereren ozongas (O₃), dat zich op de plaats van installatie kan concentreren en een onplezierige geur kan veroorzaken. Wij raden u aan de printer niet op een afgesloten plek te zetten waar de ventilatie wordt geblokkeerd, om zo de concentratie van ozongas te minimaliseren tot minder dan 0,1 ppm.

Directief EC-keurmerk

In overeenstemming met de Richtlijn van de Europese Raad 89/336/EEC, 73/23/EEC en 1999/5/EC

Fabrikant: Kyocera Mita Corporation

Adres fabrikant: 2-28, 1-Chome, Tamatsukuri, Chuo-ku, Osaka, 540-8585, Japan

verklaart dat het product

Productnaam: paginaprinter

Modelnummer: FS-9130DN/FS-9530DN (zoals getest met optionele uitbreidingseenheid: tweedelige papierinvoer PF-700, papierinvoer met hoge capaciteit PF-750, afwerkingseenheid DF-710/DF-730, boekenheid BF-710, mailopvangbak MT-710 en perforator PH-5A)

voldoet aan de volgende productspecificaties:

EN 55 022:1998+A1:2000+A2:2003 Class B

EN 61 000-3-2:2000

EN 61 000-3-3:1995+A1:2001

EN 55 024:1998+A1:2001+A2:2003

EN 60 950-1:2001+A11

EN 60 825-1:1994+A1+A2

EN 300330-1

EN 300330-2

De fabrikant en de bedrijven die het product van de fabrikant verkopen, bewaren de volgende technische documentatie in afwachting van de inspectie die door de betreffende autoriteiten kan worden uitgevoerd.

Gebruikersinstructie die voldoet aan de van toepassing zijnde specificaties.

Technische tekeningen.

Beschrijvingen van procedures die conformiteit garanderen.

Overige technische informatie.

EN ISO 7779

Maschinenlärminformations-Verordnung 3. GPSGV, der höchste Schalldruckpegel beträgt 70 dB (A) oder weniger gemäß EN ISO 7779.

Bewijs van afstand

Kyocera Mita is niet aansprakelijk voor klanten of een andere persoon of entiteit met betrekking tot verlies of schade direct of indirect veroorzaakt door of naar zeggen veroorzaakt door apparatuur die door ons is verkocht of geleverd, inclusief maar niet beperkt tot onderbroken service, verlies van zaken of verwachte winst, of gevolgschade die het resultaat is van het gebruik of de bediening van de apparatuur of software.

Energy Star-programma



Als deelnemer aan het ENERGY STAR-programma hebben wij vastgesteld dat dit product voldoet aan de richtlijnen voor efficiënt energieverbruik van ENERGY STAR.

De basisdoelstelling van het ENERGY STAR-programma is het terugdringen van milieuverontreiniging door het bevorderen van de fabricage en verkoop van apparatuur die energie op een efficiëntere manier gebruikt.

Deze printer is uitgerust met een slaaptimerfunctie, die voldoet aan de standaarden van het ENERGY STAR-programma. Deze functie maakt het mogelijk de hoeveelheid door de printer gebruikte elektrische stroom terug te dringen. Haal voor maximale stroombesparing de stekker van de printer uit het stopcontact wanneer u de printer lange tijd niet gebruikt.

Raadpleeg deze handleiding voor meer informatie over de slaaptimerfunctie en het stroomverbruik van de printer.

Oorspronkelijke instellingen van de slaaptimerfunctie en de hoeveelheid stroombesparing door het gebruik van de slaaptimerfunctie:

	FS-9130DN	FS-9530DN
Oorspronkelijke instelling van de automatische slaapstand	15 minuten (60 minuten)	15 minuten (60 minuten)
Stroomverbruik in de automatische slaapstand	4,5W (40W)	4,5W (75W)

(): richtlijn van het ENERGY STAR-programma

Lees deze gebruikershandleiding voordat u het apparaat in gebruik neemt. Bewaar de handleiding in de buurt van het apparaat, zodat deze direct beschikbaar is.

De delen van deze handleiding en onderdelen van het apparaat die zijn aangeduid met symbolen, bevatten veiligheidswaarschuwingen ter bescherming van de gebruiker, andere personen en voorwerpen in de buurt. Ze zijn ook bedoeld voor een correct en veilig gebruik van het apparaat. De symbolen met hun betekenis worden hieronder beschreven.



GEVAAR: Dit geeft aan dat wanneer u onvoldoende aandacht besteedt aan of u niet op de juiste wijze houdt aan de betreffende punten, dit zeer waarschijnlijk zal leiden tot ernstig letsel of zelfs de dood.



WAARSCHUWING: Dit geeft aan dat wanneer u onvoldoende aandacht besteedt aan of u niet op de juiste wijze houdt aan de betreffende punten, dit kan leiden tot ernstig letsel of zelfs levensgevaar.



VOORZICHTIG: Dit geeft aan dat wanneer u onvoldoende aandacht besteedt aan of u niet op de juiste wijze houdt aan de betreffende punten, dit kan leiden tot lichamelijk letsel of mechanische beschadiging.

Symbolen

De volgende symbolen geven aan dat het betreffende deel veiligheidswaarschuwingen bevat. Specifieke aandachtspunten worden binnenin het symbool aangegeven.



.... [Algemene waarschuwing]



.... [Waarschuwing voor gevaar van elektrische schokken]



.... [Waarschuwing voor hoge temperatuur]

De volgende symbolen geven aan dat het betreffende deel informatie bevat over niet-toegestane handelingen. Specifieke informatie over de niet-toegestane handeling staat binnenin het symbool.



.... [Waarschuwing voor niet-toegestane handeling]



.... [Demontage verboden]

De volgende symbolen geven aan dat het betreffende deel informatie bevat over handelingen die moeten worden uitgevoerd. Specifieke informatie over de vereiste handeling staat binnenin het symbool.



.... [Waarschuwing voor vereiste handeling]



.... [Haal de stekker uit het stopcontact]



.... [Sluit het apparaat altijd aan op een geaard stopcontact]

Neem contact op met uw servicevertegenwoordiger om een vervanging te bestellen als de veiligheidswaarschuwingen in deze gebruikershandleiding onleesbaar zijn of als de handleiding zelf ontbreekt. (Tegen betaling.)



Voorzorgsmaatregelen bij de installatie

Omgeving



VOORZICHTIG:

Plaats het apparaat niet op of in plaatsen die niet stabiel of vlak zijn. Op dergelijke plaatsen kan het apparaat vallen. Dergelijke situaties leveren gevaar van lichamelijk letsel of beschadiging van de apparatuur op.



Plaats het apparaat niet op vochtige of stoffige/vuile locaties. Reinig de stekker om gevaar van brand en elektrische schokken te voorkomen, wanneer er stof en vuil op de stekker zijn terechtgekomen.



Plaats het apparaat niet op locaties in de buurt van radiatoren, kachels of andere warmtebronnen, of in de buurt van ontvlambare voorwerpen. Dit om het gevaar van brand te voorkomen.



Laat ruimte vrij (zoals hieronder aangegeven) om het apparaat koel te houden en het vervangen van onderdelen en onderhoud te vergemakkelijken. Laat met name rond de ventilatieopeningen voldoende ruimte vrij, zodat de lucht de printer makkelijk kan verlaten.

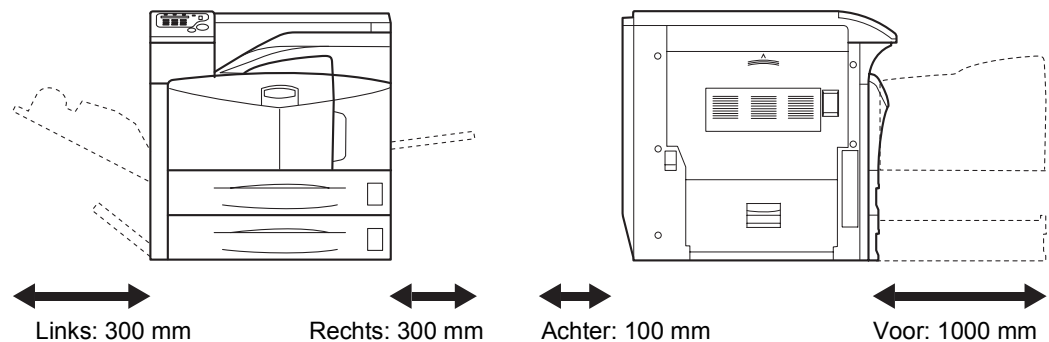

Gebruik altijd de remmen van de wieltjes om de printer te stabiliseren wanneer het op zijn plaats staat, om te voorkomen dat het apparaat beweegt of omvalt en verwondingen veroorzaakt.



Overige voorzorgsmaatregelen

Ongunstige omgevingsomstandigheden kunnen van invloed zijn op de veilige werking en de prestaties van het apparaat. Installeer het apparaat in een ruimte met airconditioning (aanbevolen kamertemperatuur: circa 23°C, relatieve luchtvochtigheid: circa 60% RH), en vermijd de volgende locaties wanneer u een plaats voor het apparaat kiest.

- Plaats het apparaat niet in de buurt van een venster of direct in het zonlicht.
- Vermijd plaatsen met trillingen.
- Vermijd plaatsen met sterke temperatuurschommelingen.
- Vermijd plaatsen met directe blootstelling aan warme of koude lucht.
- Vermijd slecht geventileerde locaties.
- Wanneer er wieltjes onder de printer zijn aangebracht, kan het verplaatsen van de printer schade aan bepaalde vloeroppervlakken veroorzaken.

Tijdens het afdrukken komt er een kleine hoeveelheid ozon vrij, maar dit heeft geen nadelige gevolgen voor de gezondheid. Als de printer echter langere tijd in een slecht geventileerde ruimte wordt gebruikt of wanneer er een zeer groot aantal kopieën wordt gemaakt, kan de geur onaangenaam worden. Een juiste omgeving voor afdrukwerk moet goed geventileerd zijn.

Stroomtoevoer/aarding van het apparaat



WAARSCHUWING:

Gebruik geen stroomtoevoer met een ander voltage dan aangegeven. Sluit niet meerdere apparaten op één stopcontact aan. Dergelijke situaties leveren gevaar van brand of elektrische schokken op.



Steek de stekker stevig in het stopcontact. Als metalen voorwerpen in contact komen met de pinnen van de stekker, kan dit brand of elektrische schokken veroorzaken.



Sluit het apparaat altijd aan op een geaard stopcontact, om het gevaar van brand of elektrische schokken bij kortsluiting te voorkomen. Neem contact op met uw onderhoudstechnicus als een geaarde aansluiting niet mogelijk is.



Overige voorzorgsmaatregelen

Sluit de stekker op het dichtstbijzijnde stopcontact aan.

Het netsnoer is het belangrijkste middel om de stroomtoevoer af te sluiten. Zorg ervoor dat het stopcontact zich bevindt/is geïnstalleerd in de buurt van de apparatuur en goed toegankelijk is.

Omgaan met plastic zakken



WAARSCHUWING:

Houd de plastic zakken die bij het apparaat worden gebruikt uit de buurt van kinderen. Het plastic kan aan neus en mond vast blijven zitten en verstikking veroorzaken.





Voorzorgsmaatregelen voor gebruik

Waarschuwingen bij het gebruik van het apparaat



WAARSCHUWING:

Plaats geen metalen voorwerpen of voorwerpen die water bevatten (vazen, bloempotten, kopjes, enz.) op of in de buurt van het apparaat. Dit vormt een risico voor brand of elektrische schokken mocht het water in het apparaat terechtkomen.



Verwijder geen van de panelen van het apparaat, omdat er dan kans bestaat op elektrische schokken als gevolg van de hoge spanning binnen in het apparaat.



Zorg dat het netsnoer niet beschadigd raakt of breekt en probeer het niet te repareren. Plaats geen zware voorwerpen op het snoer, trek er niet aan, buig het niet onnodig en veroorzaak geen andere schade.



Dergelijke situaties leveren gevaar van brand of elektrische schokken op.

Probeer nooit het apparaat of onderdelen ervan te repareren of te demonteren, omdat er dan gevaar van brand, elektrische schokken of schade aan de laser bestaat. Als de laserstraal buiten het apparaat komt, kan deze blindheid veroorzaken.



Als het apparaat uitzonderlijk heet wordt, als er rook uit het apparaat komt, als er een vreemde geur ontsnapt, of als er zich een andere ongewone situatie voordoet, bestaat er gevaar van brand of een elektrische schok. Zet de stroomschakelaar onmiddellijk uit (O), zorg ervoor dat u de stekker uit het stopcontact haalt en neem contact op met uw onderhoudstechnicus.



Als er schadelijke zaken (paperclips, water, andere vloeistoffen, enz.) in het apparaat terechtkomen, moet u onmiddellijk de stroomschakelaar uitzetten (O). Vervolgens moet u direct de stekker uit het stopcontact halen, om gevaar van brand of elektrische schokken te voorkomen. Neem hierna contact op met uw onderhoudstechnicus.



Zorg ervoor dat u een stekker niet met natte handen in het stopcontact steekt of eruit haalt, omdat er dan gevaar van elektrische schokken bestaat.



Neem altijd contact op met uw onderhoudstechnicus voor onderhoud of reparatie van interne onderdelen.





VOORZICHTIG:

Trek niet aan het netsnoer wanneer u dit uit het stopcontact haalt. Als u aan het netsnoer trekt, kunnen de draden breken en bestaat er gevaar van brand of elektrische schokken. (Pak altijd de stekker vast wanneer u het netsnoer wilt loskoppelen van het stopcontact.)

Haal altijd de stekker uit het stopcontact wanneer u het apparaat verplaatst. Als het netsnoer beschadigd raakt, bestaat er gevaar van brand of elektrische schokken.



Als het apparaat korte tijd (bijvoorbeeld 's nachts) niet wordt gebruikt, moet u de stroomschakelaar uitzetten (O). Als het apparaat langere tijd niet wordt gebruikt (tijdens vakanties, enz.), neemt u voor de veiligheid de stekker uit het stopcontact.



Als u de printer optilt of verplaatst, trekt u de 4 hendels aan beide zijden van de printer omhoog. Draag de printer **ALTIJD** met tenminste 4 personen via de hiervoor bestemde 4 hendels (een hendel per persoon).

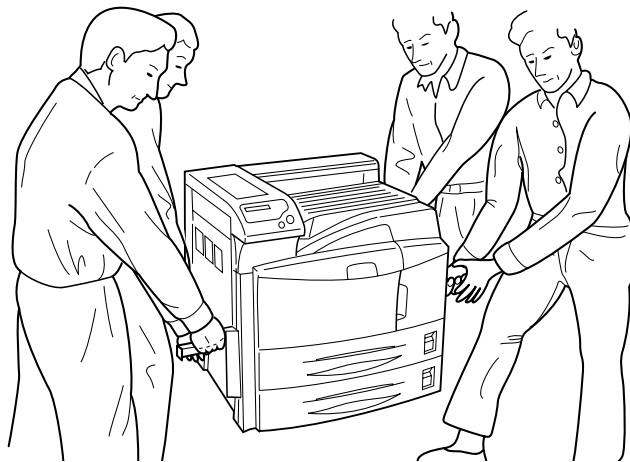

Verwijder om veiligheidsredenen de stekker altijd uit het stopcontact bij het reinigen van het apparaat.



Als zich in het apparaat stof ophoopt, bestaat er gevaar van brand of andere problemen. Het wordt daarom aanbevolen uw onderhoudstechnicus te raadplegen met betrekking tot het reinigen van interne onderdelen. Dit is met name effectief als u dit laat doen voorafgaande aan een periode van hoge luchtvochtigheid. Raadpleeg uw onderhoudstechnicus over de kosten van het reinigen van de interne onderdelen van het apparaat.



Overige voorzorgsmaatregelen

Plaats geen zware voorwerpen op het apparaat en zorg ervoor dat het apparaat niet beschadigd raakt.

Open tijdens het afdrukken de bovenste voorklep niet, schakel de stroomschakelaar niet uit en trek de stekker niet uit het stopcontact.

Neem contact op met de onderhoudstechnicus wanneer u het apparaat wilt optillen of verplaatsen.

Raak geen elektrische onderdelen, zoals connectoren of printplaten aan. Deze kunnen beschadigd raken door statische elektriciteit.

Probeer geen handelingen te verrichten die niet in deze handleiding zijn beschreven.

Gebruik beschermde interfacekabels.



VOORZICHTIG:

Het gebruik van andere instellingen of aanpassingen of de uitvoering van andere procedures dan hierin vermeld, kan leiden tot gevaarlijke blootstelling aan straling.

Waarschuwingen voor de omgang met verbruiksartikelen



VOORZICHTIG:

De tonercontainer mag niet worden verbrand. De vonken kunnen brandwonden veroorzaken.



U mag de tonercontainer of de tonerafvalbak nooit openen.



Houd de tonercontainer buiten het bereik van kinderen.



Als er onverhoopt toner uit de tonercontainer wordt gemorst, moet u inademing of inname daarvan voorkomen, evenals contact met ogen en de huid.



- Als u onverhoeds toner inademt, gaat u naar een plaats met frisse lucht en gorgelt u met veel water. Neem bij opkomende hoest contact op met een arts.
- Als u toner binnenkrijgt, spoelt u uw mond met water en drinkt u 1 of 2 glazen water om de inhoud van uw maag te verdunnen. Neem indien nodig contact op met een arts.
- Als u toner in uw ogen krijgt, spoelt u deze grondig met water. Als de ogen gevoelig blijven, neemt u contact op met een arts.
- Als u toner op de huid krijgt, wast u deze met water en zeep.

De tonercontainer mag niet open worden gebroken of worden vernietigd.



Overige voorzorgsmaatregelen

Verwijder de tonercontainer na gebruik altijd overeenkomstig de plaatselijke milieuwetgeving.

Bewaar alle verbruiksartikelen in een koele, donkere ruimte.

Als het apparaat langere tijd niet wordt gebruikt, verwijdert u het papier uit de cassette, legt u dit terug in de oorspronkelijke verpakking en verzegelt u deze weer.

Over deze Gebruikershandleiding

Deze gebruikershandleiding bestaat uit de volgende hoofdstukken:

1 Onderdelen van het apparaat

In dit hoofdstuk worden de namen van de onderdelen toegelicht.

2 Afdrukken

In dit hoofdstuk wordt uitgelegd hoe u vanaf uw werkstation kunt afdrukken.

3 Onderhoud

In dit hoofdstuk wordt uitgelegd hoe de tonercontainer en de tonerafvalbak worden vervangen en hoe u de printer onderhoudt.

4 Problemen oplossen

In dit hoofdstuk wordt uitgelegd hoe u eventueel optredende printerproblemen, zoals papierstoringen, oplost.

5 Specificaties

Conventies

In deze handleiding worden de volgende conventies gebruikt:

Conventie	Beschrijving	Voorbeeld
Cursief lettertype	Wordt gebruikt om een sleutelwoord, een woordgroep of verwijzingen naar aanvullende informatie te benadrukken.	Sluit de <i>bovenklep</i> . Raadpleeg <i>Tonercontainer vervangen op pagina 3-3</i> .
Courier-lettertype	Wordt gebruikt voor berichten of namen die op het bedieningspaneel worden weergegeven.	Vervang de tonerafvalbak wanneer het bericht <i>Controleer tonerafvalbak</i> wordt weergegeven.
Vet lettertype tussen vierkante haakjes	Wordt gebruikt voor toetsen op het bedieningspaneel.	Druk op [GO] .
Vet lettertype	Wordt gebruikt voor het benadrukken van toetsen of opties die in dialoogvensters worden geselecteerd en voor titels die in dialoogvensters worden weergegeven.	Klik op Volgende .
Opmerkingen	Wordt gebruikt om aanvullende, nuttige informatie over een functie of toepassing te geven.	OPMERKING: Zie stap 10 voor informatie over het opslaan van de pin.
Belangrijk	Wordt gebruikt om belangrijke informatie te verstrekken.	BELANGRIJK: Zorg ervoor dat het papier niet gevouwen, gekruld of beschadigd is.
Voorzichtig	Met deze waarschuwingen wordt aangegeven dat er als gevolg van een actie <i>mechanische</i> beschadiging kan optreden.	VOORZICHTIG: Trek de cassette niet naar buiten terwijl u de voorkant van het apparaat vasthoudt.
Waarschuwing	Wordt gebruikt om gebruikers te wijzen op het gevaar van <i>lichamelijk</i> letsel.	WAARSCHUWING: Het ladergedeelte staat onder hoge spanning.

1 Onderdelen van het apparaat

In dit gedeelte vindt u uitleg en afbeeldingen, zodat u de onderdelen en de functies van die onderdelen kunt vaststellen. Probeer voor het juiste gebruik en optimale prestaties thuis te raken in de namen en functies van deze onderdelen.

Dit hoofdstuk bevat uitleg over de volgende onderwerpen:

- Onderdelen aan de voorkant van de printer 1-2
- Onderdelen aan de linker- en achterkant van de printer.. 1-3
- Onderdelen aan de rechterkant van de printer 1-4

Onderdelen aan de voorkant van de printer

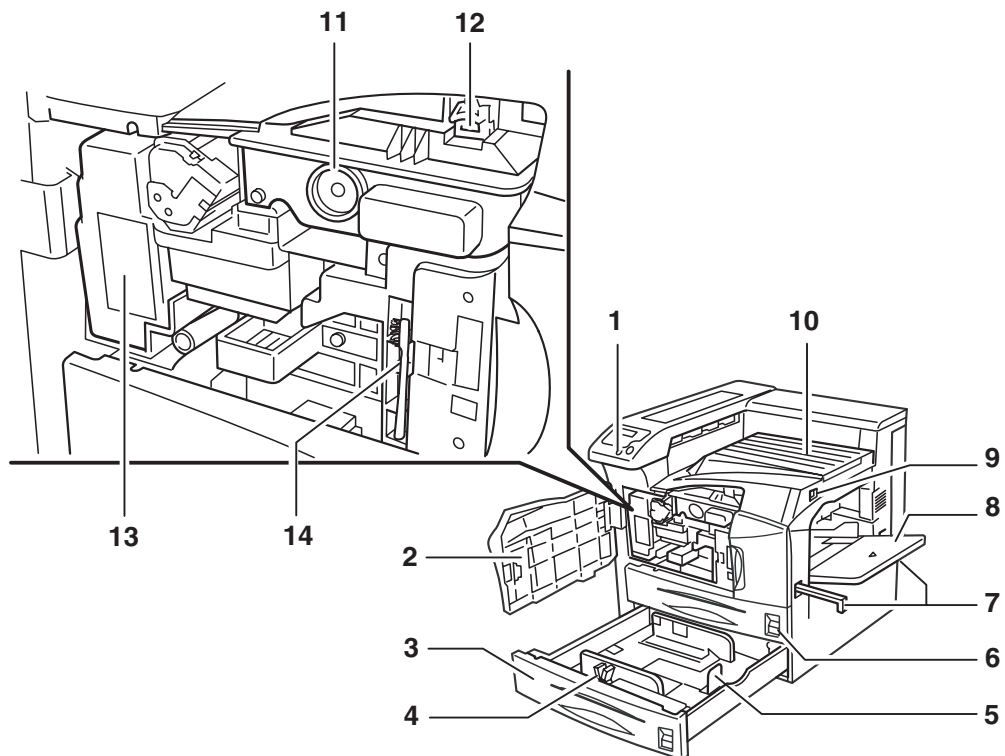

- 1 Bedieningspaneel
- 2 Voorklep
- 3 Papiercassette 2
- 4 Papiergeleider
- 5 Papierstopper
- 6 Papiercassette 1
- 7 Hendels voor transport
- 8 MP-lade (multifunctionele cassette)
- 9 Hoofdschakelaar
- 10 Bovenlade
- 11 Tonercontainer
- 12 Ontgrendelingshendel tonercontainer
- 13 Tonerafvalbak
- 14 Reinigingsborstel

BELANGRIJK: Wacht na het uitschakelen van de printer vijf seconden voordat u de printer weer inschakelt.

Onderdelen aan de linker- en achterkant van de printer

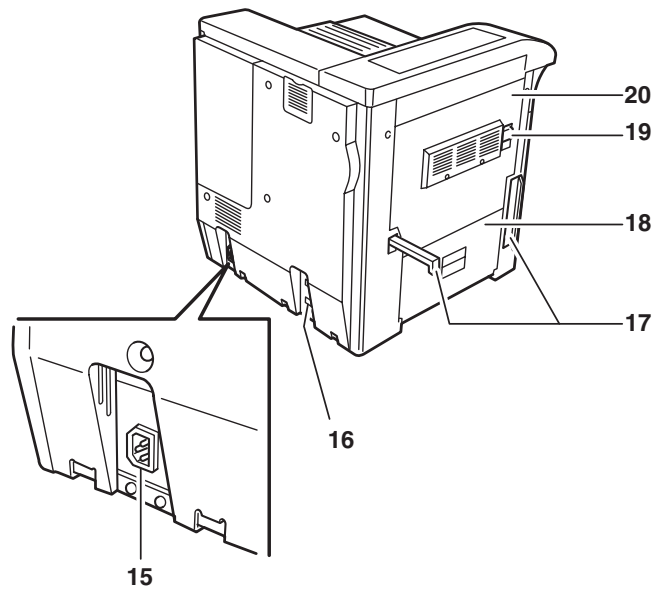

- 15 Netsnoeraansluiting**
- 16 Aansluiting voor optionele eenheid**
- 17 Hendels voor transport**
- 18 Linkerklep 2**
- 19 Vergrendelingshendel**
- 20 Linkerklep 1**

Onderdelen aan de rechterkant van de printer

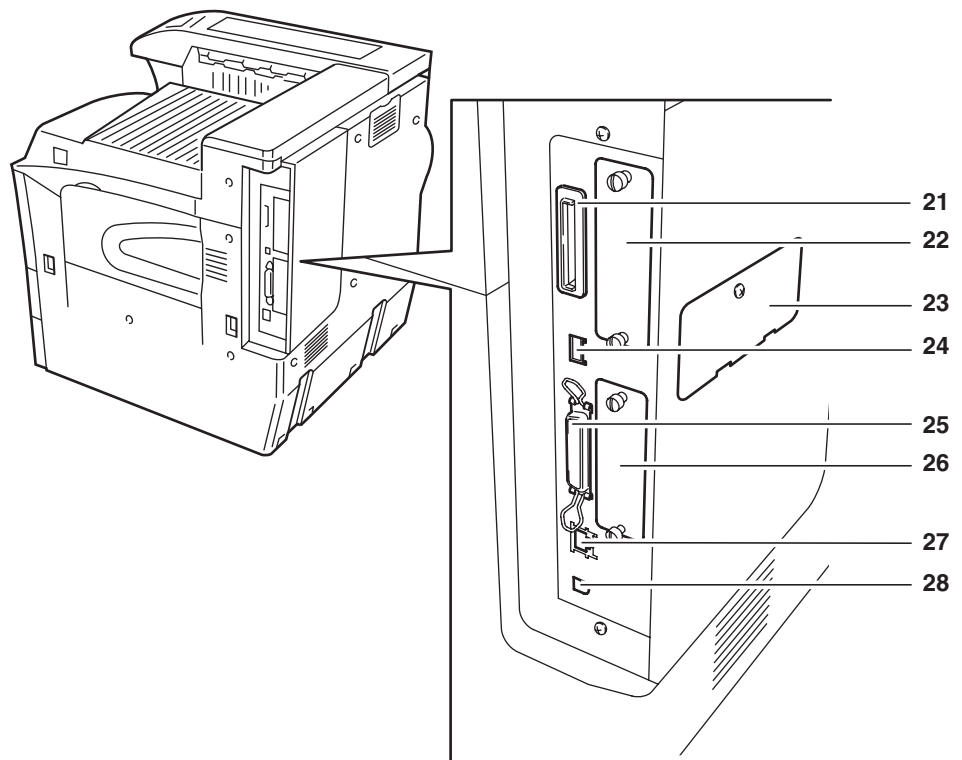

- 21 Sleuf voor de geheugenkaart
- 22 Sleuf voor de optionele aansluiting (OPT)
- 23 Sleufklep voor optionele geheugen
- 24 USB-geheugensleuf (A1)
- 25 Parallele aansluiting
- 26 Sleuf voor optionele vaste schijf (HDD)
- 27 Netwerkaansluiting
- 28 USB-aansluiting (B1)

2 Afdrukken

Dit hoofdstuk bevat uitleg over de volgende onderwerpen:

- Printerdriver laden 2-2
- Afdrukken vanuit applicaties..... 2-3

Printerdriver laden

Zorg ervoor dat de printer aan staat en op de pc is aangesloten voordat u de printerdriver vanaf de cd-rom installeert.

- 1 Schakel de pc in en start Windows.

OPMERKING: Als het dialoogvenster **De wizard Nieuwe hardware gevonden** verschijnt, selecteert u Annuleren.

- 2 Plaats de cd-rom die met de printer is meegeleverd in het optische station van de pc.

- 3 Het installatieprogramma wordt gestart.

OPMERKING: Als het installatieprogramma niet automatisch wordt gestart, gebruikt u Windows Verkenner om de cd-rom te openen en selecteert u Setup.exe.

- 4 Voer de in het installatieprogramma weergegeven procedures uit om de KX DRIVER te installeren.

Afdrukken vanuit applicaties

Hieronder worden de stappen beschreven die nodig zijn voor het afdrukken van een document dat in een applicatie is gemaakt. U kunt het *papierformaat* en de *bestemming voor de uitvoer* selecteren.

- 1 Plaats het gewenste papier in de papercassette.
- 2 Selecteer vanuit de applicatie het menu *Bestand* en de optie **Afdrukken**. Het dialoogvenster **Afdrukken** wordt weergegeven.
- 3 Klik op de vervolgkeuzelijst met printernamen. Alle printers die in Windows zijn geïnstalleerd, staan vermeld. Klik op de naam van het apparaat.
- 4 Voer bij **Aantal exemplaren** het aantal afdrukken in dat u wilt maken. Er kunnen maximaal 999 kopieën worden gemaakt.

Voor Microsoft Word wordt aanbevolen dat u op **Opties** klikt en **Printerinstellingen gebruiken** als **Standaardpapierlade** specificeert.

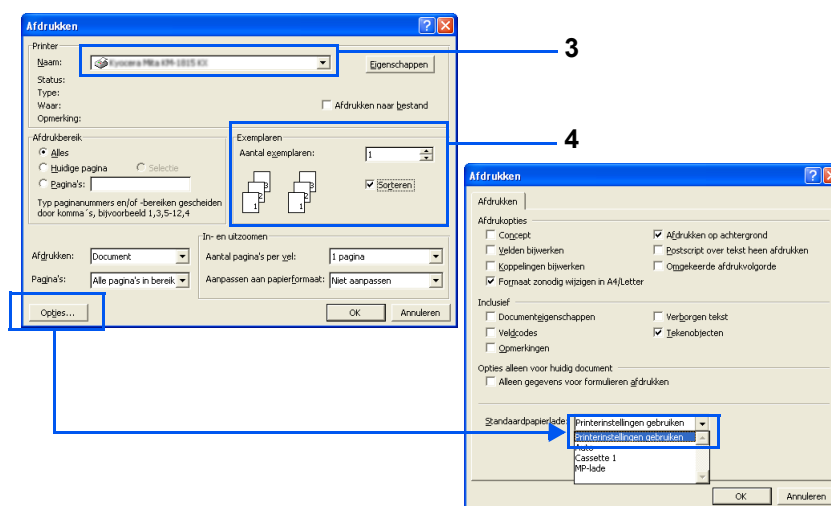

- 5 Klik op **OK** om te beginnen met afdrukken.

3 Onderhoud

Dit hoofdstuk bevat uitleg over de volgende onderwerpen:

- Algemene informatie 3-2
- Tonercontainer vervangen 3-3
- De printer reinigen 3-9

Algemene informatie

In dit hoofdstuk worden basisonderhoudstaken beschreven die u op de printer kunt uitvoeren. U kunt de volgende onderdelen vervangen naar aanleiding van een bericht op het printerscherm:

- Tonercontainer
- Tonerafvalbak

De interne onderdelen dienen tevens regelmatig gereinigd te worden.

Tonercontainer vervangen

De tonercontainer in de printer moet direct of zo snel mogelijk worden vervangen wanneer `Toner laag` op het berichtenscherm verschijnt. Als u de printer blijft gebruiken, raakt de toner op. De printer houdt dan op met afdrukken en het bericht `Vervang toner Reinig printer` verschijnt, met instructies over het installeren van een nieuw tonerpakket.

Hoe vaak de tonercontainer moet worden vervangen

Uitgaande van een gemiddelde tonerdekking van 5% en een uitgeschakelde EcoPrint-modus, moet de tonercontainer ongeveer om de 40.000 pagina's worden vervangen.

Starttonercontainer

De tonercontainer die bij de nieuwe printer is verpakt, is een starttonercontainer. De starttonercontainer gaat gemiddeld 20.000 zwart/wit-pagina's mee.

Tonerpakketten

Voor de beste resultaten raden wij u aan alleen echte Kyocera-onderdelen en verbruiksartikelen te gebruiken.

Een nieuw tonerpakket bevat de volgende onderdelen:

- Tonercontainer
- Reinigingsdoek
- Plastic afvalzakken voor de oude tonercontainer en de oude tonerafvalbak
- Tonerafvalbak

OPMERKING: Zorg er bij het vervangen van de tonercontainer voor dat u de binnenkant van de printer reinigt.

Uitleg over berichten waarin u wordt verzocht de tonercontainer te vervangen

De printer geeft tijdens het gebruik van toner op twee verschillende momenten berichten weer. Dit bericht wordt automatisch afgewisseld met het andere printerbericht (zoals `Gereed`):

- Wanneer de toner in de printer bijna op is, toont de printer het bericht `Toner laag` als eerste waarschuwing. Merk op dat vervanging op dit moment niet altijd nodig is.
- Als u het bovenstaande bericht negeert en doorgaat met afdrukken, toont de printer vlak voordat de toner op is, het bericht `Vervang toner`. De tonercontainer dient onmiddellijk vervangen te worden. Nadat de tonercontainer is vervangen, verandert het bericht echter niet automatisch in `Gereed`. Als u weer met afdrukken wilt beginnen, drukt u op **[GO]**, zodat de printer klaar is.

Toner vervangen

In dit gedeelte wordt uitgelegd hoe u de tonercontainer vervangt. Wanneer u de tonercontainer vervangt, dient u altijd tegelijkertijd de tonerafvalbak te vervangen.

Als deze bak vol is, kan de printer beschadigd raken of worden vervuild door het tonerafval dat uit de bak kan lekken.

OPMERKING: Houd tijdens het vervangen van de tonercontainer opslagmedia en computerbenodigdheden (zoals diskettes) uit de buurt van de tonercontainer. Zo wordt schade aan de media vermeden als gevolg van de magnetische lading van de toner.

U hoeft de printer niet uit te zetten voordat u met vervanging begint. Gegevens die zich al in het afdrukproces van de printer bevinden, worden verwijderd als u de printer uit zet.

- 1 Open de voorklep van de printer helemaal.

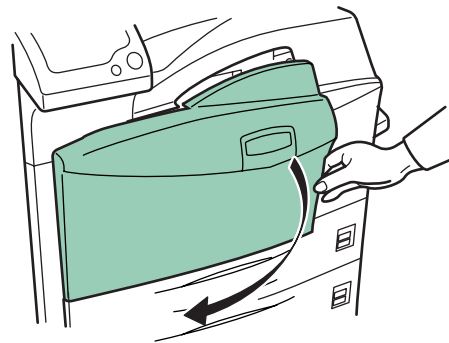

- 2 Duw de vergrendelingshendel omhoog en haal de tonercontainer er voorzichtig uit totdat de hendel ervan verschijnt.

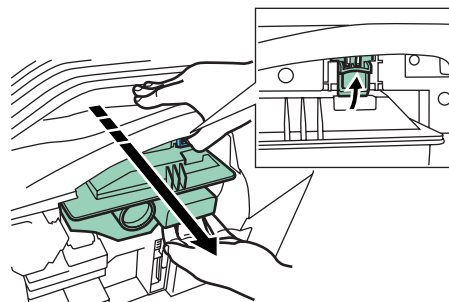

OPMERKING: Trek de tonercontainer er niet helemaal uit, aangezien de container kan vallen en er toner op de vloer terecht kan komen.

- 3** Houd de hendel op de tonercontainer vast, duw de vergrendelingshendel nogmaals omhoog en til de tonercontainer voorzichtig op.

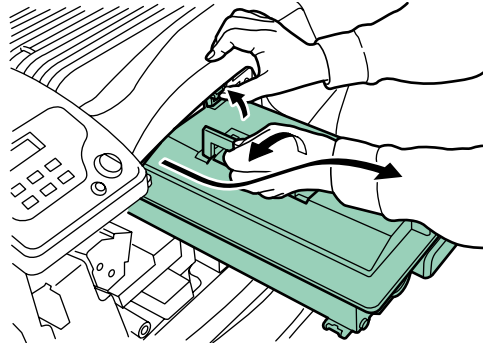

- 4** Plaats de oude tonercontainer in de meegeleverde plastic zak, sluit de zak af en gooi hem weg.

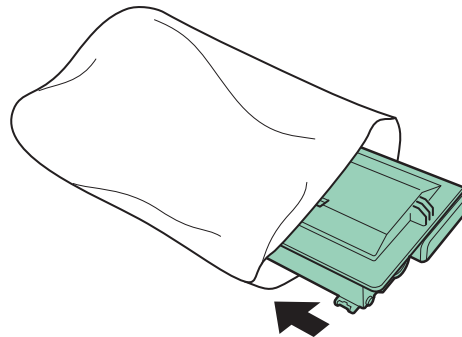

- 5** Tik zachtjes 5 of 6 keer op de bovenkant van de nieuwe tonercontainer.

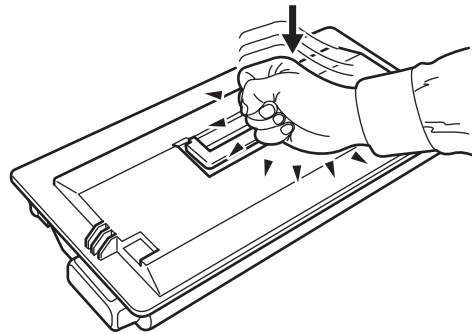

- 6** Schud de tonercontainer tien keer of vaker hard heen en weer (in de richting van de pijlen) om de toner los te maken en goed te vermengen.

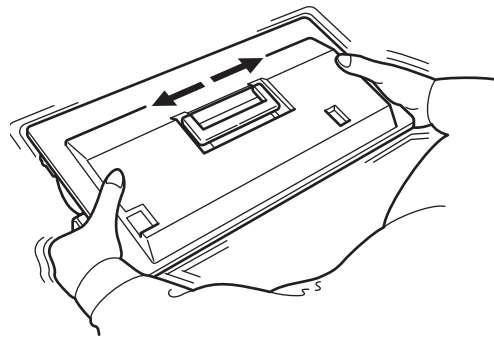

- 7** Houd de hendel op de tonercontainer vast en plaats de tonercontainer op de rails van de printer.

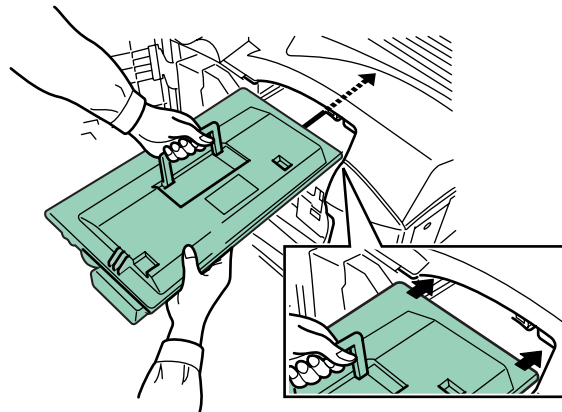

Zorg ervoor dat het mechanisme naar de printer toe wordt geplaatst. Laat de voorklep open om de tonerafvalbak te kunnen plaatsen.

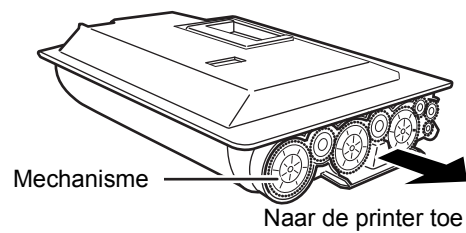

- 8 Houd de tonercontainer met beide handen vast en duw hem helemaal in de printer.

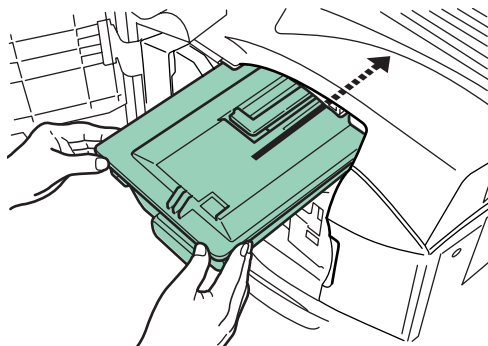

- 9 Sluit de voorklep.

De tonerafvalbak vervangen

Wanneer u de tonercontainer vervangt, moet de gebruikte tonerafvalbak in de printer eveneens door een nieuwe afvalbak uit het nieuwe tonerpakket worden vervangen. De printer werkt pas weer wanneer de tonerafvalbak is vervangen.

- 1 Open de voorklep van de printer helemaal.

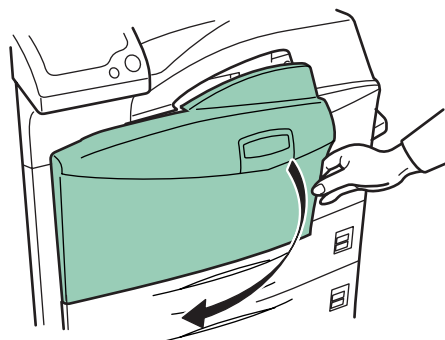

- 2 Haal de oude tonerafvalbak eruit (zie afbeelding).

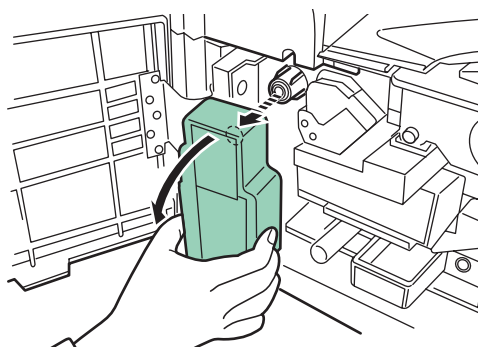

- 3** Haal de verzegeling van de achterkant van de oude tonerafvalbak en sluit de opening van de bak met de verzegeling. Plaats de oude tonerafvalbak in de meegeleverde plastic zak, sluit de zak af en gooi hem weg.

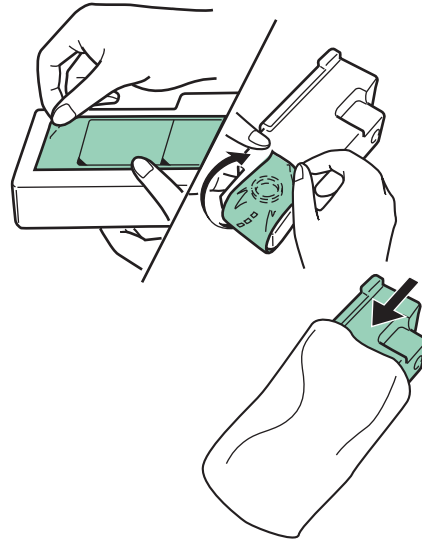

- 4** Installeer de nieuwe tonerafvalbak in de printer.

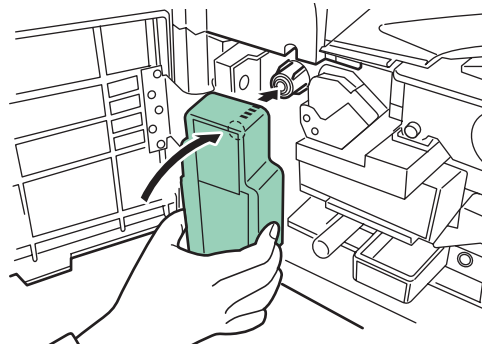

- 5** Sluit de voorklep.

De printer reinigen

De filters reinigen

Reinig bij het vervangen van de tonercontainer ook de filters.

- 1 Open de MP-lade.

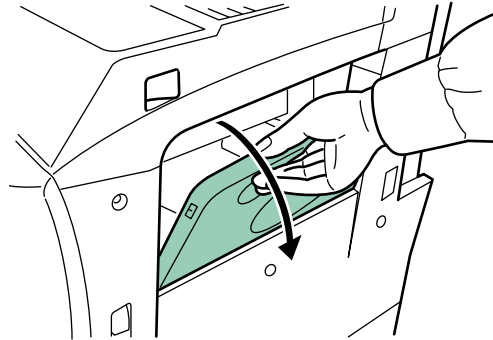

- 2 Haal de filters uit de printer. Duw tijdens het verwijderen op de lipjes van het bovenste filter.

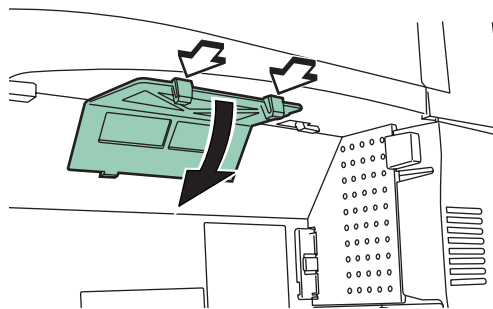

- 3 Duw tijdens het verwijderen op de lipjes van het rechterfilter.

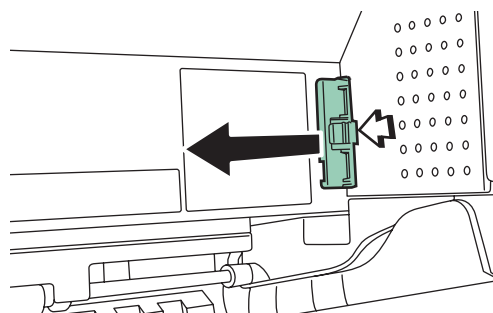

- 4** Reinig de filters met een stofzuiger.

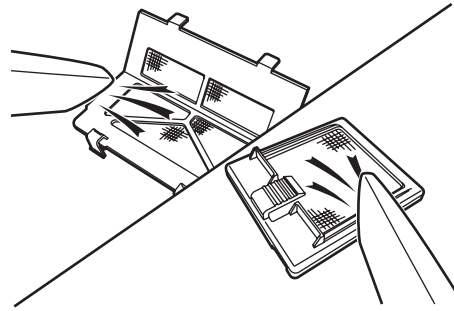

De filters mogen niet worden gewassen of met de bij het apparaat meegeleverde reinigingsborstel worden schoongemaakt.

- 5** Plaats de filters na reiniging op de oorspronkelijke posities terug.

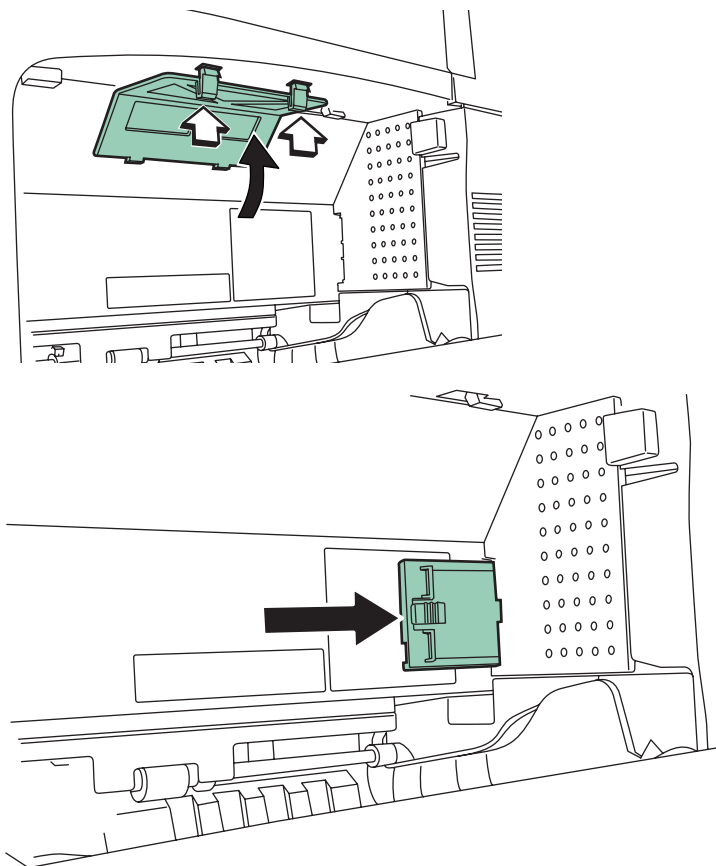

Ga na het reinigen van de filters verder naar het volgende gedeelte.

De binnenkant van de printer

Om problemen met de afdrukkwaliteit te voorkomen, moet de binnenkant van de printer worden gereinigd.

- 1 Open de voorklep helemaal.

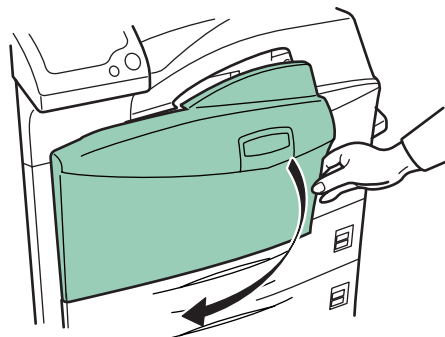

- 2 Haal de blauwe reinigingsborstel eruit.

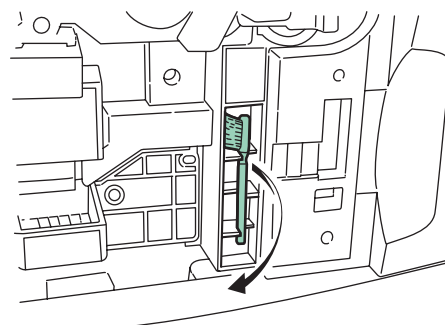

- 3 Trek de vergrendelingshendel aan de linkerkant van de printer omhoog en open linkerklep 1.

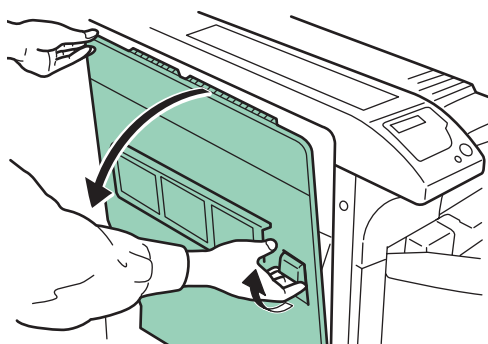

- 4 Reinig de takenscheider door de reinigingsborstel van links naar rechts over de takenscheider te bewegen.

OPMERKING: Zorg er bij het verwijderen van vastgelopen papier voor, dat u de drum van de printer niet aanraakt. Dit kan storingen in de printer veroorzaken.

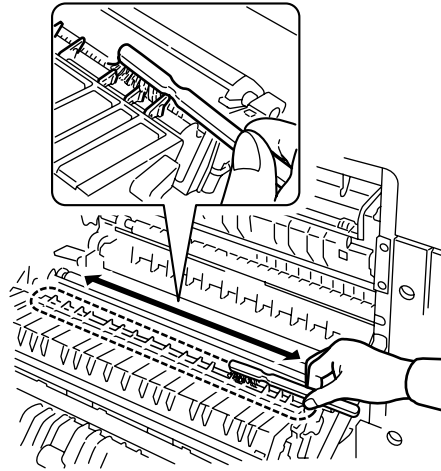

- 5 Beweeg de reinigingsborstel op de transferrol heen en weer terwijl u de rol tegelijkertijd via het wielje aan de linkerkant draait om vuil te verwijderen (zie afbeelding). Berg de reinigingsborstel na het reinigen weer in de daarvoor bestemde ruimte op en sluit linkerklep 1 en de voorklep.

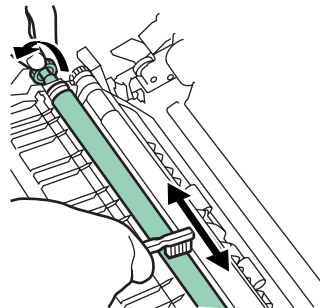

4 Problemen oplossen

In dit hoofdstuk wordt uitgelegd hoe u eventueel optredende printerproblemen oplost. Als een probleem niet kan worden opgelost, neemt u contact op met uw servicevertegenwoordiger.

In dit hoofdstuk worden de volgende onderwerpen behandeld:

- Algemene richtlijnen 4-2
- Problemen met de afdrukkwaliteit 4-4
- Lampjes en berichten 4-8
- Een papierstoring oplossen 4-16

Algemene richtlijnen

Als er een probleem optreedt, controleert u het volgende, voordat u concludeert dat de printer kapot is:

Symptoom	Controle-items		Correctie
De printer drukt niet vanaf de computer af.	Controleer het READY -lampje.	Uit	Bekijk de onderstaande items en voer de relevante controles uit.
		Knippert	Er heeft zich een fout voorgedaan. Controleer het berichtenscherf en neem de maatregelen die u kunt vinden in <i>Lampjes en berichten op pagina 4-8</i> .
		Aan	Raadpleeg het relevante item hieronder.
	Controleer het ATTENTION -lampje.	Knippert	Raadpleeg <i>Lampjes op pagina 4-8</i> .
		Aan	
Er verschijnt een onderhoudsbericht op het scherm.	Raadpleeg <i>Onderhoudsberichten op pagina 4-8</i> .		
Afdrukkwaliteit is niet goed.	Reinig de filters. Raadpleeg <i>Problemen met de afdrukkwaliteit op pagina 4-4</i> .		
Papier is vastgelopen.	Raadpleeg <i>Een papierstoring oplossen op pagina 4-16</i> .		
Er branden geen lampjes op het bedieningspaneel, zelfs niet wanneer de printer aan staat, en de ventilator maakt geen geluid.	Controleer of het netsnoer goed op het stopcontact is aangesloten.		
	Controleer of de hoofdschakelaar daadwerkelijk in de stand AAN () staat.		
De printer drukt een statuspagina af, maar de gegevens van de computer worden niet normaal afgedrukt.	Controleer de aansluiting.		
	Maak beide uiteinden van de aansluitingskabel goed vast. Vervang de printerkabel.		
	Controleer programmabestanden en de applicatiesoftware.		
	Probeer een ander bestand af te drukken of gebruik een andere afdrukopdracht. Als het probleem zich alleen bij een bepaald bestand of een specifieke applicatie voordoet, controleert u de printerinstellingen van die applicatie.		

Tips

Printerproblemen kunnen gemakkelijk worden opgelost via de onderstaande tips. Wanneer u een probleem tegenkomt dat met de bovenstaande richtlijnen niet kan worden opgelost, probeert u het volgende:

- Zet de printer uit en wacht enkele seconden. Zet de printer dan weer aan.
- Start de computer, waarvandaan de afdruktaken naar de printer worden verzonden, opnieuw op.
- Zorg ervoor dat u over de nieuwste versie van de printerdriver beschikt en deze gebruikt. De nieuwste versies van printerdrivers en hulpprogramma's zijn beschikbaar op:
<http://www.kyoceramita.com/download/>.
- Zorg ervoor dat de afdrukprocedures in de applicatiesoftware correct worden opgevolgd. Raadpleeg de documentatie die met de applicatiesoftware is meegeleverd.
- Als de printer vreemde tekens afdrukt of stopt wanneer de computer wordt aangezet, met name wanneer de printer via de parallele poort onder Windows 98 op de computer is aangesloten, wijzigt u de naam van het driverbestand voor het apparaat in drvwppqt.vxd. Dit bestand bevindt zich meestal in de map Windows\System\losubsys of Arcada\System. Bezoek voor technische gegevens de website van Microsoft voor de driver van het apparaat.

Problemen met de afdrukkwaliteit

Zoals in de volgende tabel te zien is, hebben problemen met de afdrukkwaliteit (zoals blanco uitvoer) vele mogelijke oorzaken. De procedure voor het oplossen van problemen wordt hieronder voor elk soort probleem uitgelegd. Als u het probleem hierna nog niet kunt oplossen, neemt u contact op met uw servicevertegenwoordiger.

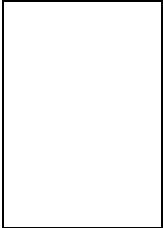
Afgedrukte resultaten	Correctie
<p>Blanco afdruk</p> 	<p>Controleer de tonercontainer. Open de voorklep van de printer en controleer of de tonercontainer goed in de printer is geplaatst. Raadpleeg <i>Tonercontainer vervangen op pagina 3-3</i>.</p>
<p>Drop-outs, horizontale strepen of afgedwaalde punten</p> <div style="display: flex; justify-content: space-around; align-items: flex-start;"> <div style="border: 1px solid black; padding: 5px; text-align: center;"> <p>ABC 123</p> </div> <div style="border: 1px solid black; padding: 5px; text-align: center;"> <p>ABC 123</p> </div> </div> <div style="border: 1px solid black; padding: 5px; margin-top: 10px; text-align: center;"> <p>ABC 123 .</p> </div>	<p>Vervang de drum. Raadpleeg de volgende procedures op het bedieningspaneel en probeer het oppervlak van de drum met behulp van het in de printer ingebouwde reinigingssysteem te reinigen.</p> <ol style="list-style-type: none"> 1 Druk op [MENU] en dan op Δ of ∇ om <i>Overig</i> > weer te geven. 2 Druk op \triangleright en dan op Δ of ∇ om <i>>Onderhoud</i> > weer te geven. 3 Druk op \triangleright en dan op Δ of ∇ om <i>>>Drum</i> weer te geven. Druk daarna tweemaal op [OK]. 4 Op het berichtenschermbord wordt <i>Aan het werk</i> weergegeven. De drum begint daarna te draaien en stopt na ongeveer 6 minuten. De printer schakelt over op <i>Gereed</i>. <p>Maak de takenscheider schoon. Open linkerklep 1 van de printer en reinig de takenscheider met een reinigingsborstel. Raadpleeg <i>Tonercontainer vervangen op pagina 3-3</i>.</p>

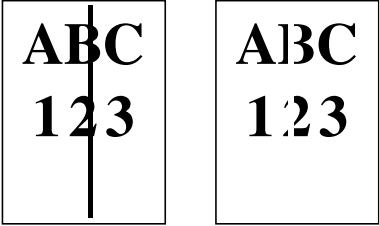
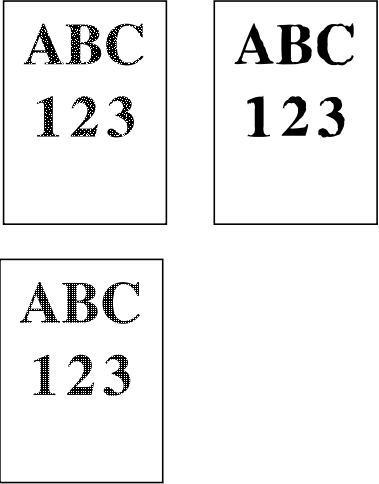
Afdrukte resultaten	Correctie
<p>Zwarte of witte verticale strepen</p> 	<p>Reinig de oplader. Raadpleeg de volgende procedures op het bedieningspaneel en probeer de oplader met behulp van het in de printer ingebouwde reinigingssysteem te reinigen.</p> <ol style="list-style-type: none"> 1 Druk op [MENU] en dan op Δ of ∇ om <i>Overig</i> > weer te geven. 2 Druk op \triangleright en dan op Δ of ∇ om <i>>Onderhoud</i> > weer te geven. 3 Druk op \triangleright en dan op Δ of ∇ om <i>>>Oplader</i> weer te geven. Druk daarna tweemaal op [OK]. 4 Op het berichtenscherf wordt <i>Een ogenblik</i> weergegeven. Daarna begint het reinigen van de oplader. Het reinigen stopt na ongeveer 45 seconden. De printer schakelt over op <i>Gereed</i>.
<p>Vage of onduidelijke afdrucken</p> 	<p>Controleer de EcoPrint-instelling. Als de instelling <i>Aan</i> staat, schakelt u de instelling via het bedieningspaneel <i>Uit</i>.</p> <hr/> <p>Controleer het bedieningspaneel.</p> <ul style="list-style-type: none"> • Als het bericht <i>Toner laag</i> wordt weergegeven en het ATTENTION-lampje knippert, dient u een nieuw tonerpakket te installeren. Raadpleeg <i>Tonercontainer vervangen op pagina 3-3</i>. • Stel de printdichtheid via het bedieningspaneel op een hoger niveau dan de huidige instelling in. • Zorg ervoor dat de instelling voor de papiersoort correct is.

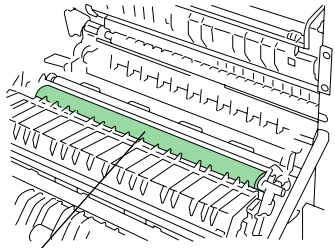

Afdrukte resultaten	Correctie
<p>Grijze achtergrond</p> <div data-bbox="165 331 330 555" style="border: 1px solid black; padding: 10px; text-align: center;"> <p>ABC</p> <p>123</p> </div>	<p>Vervang de drum. Raadpleeg de volgende procedures op het bedieningspaneel en probeer het oppervlak van de drum met behulp van het in de printer ingebouwde reinigingssysteem te reinigen.</p> <ol style="list-style-type: none"> 1 Druk op [MENU] en dan op Δ of ∇ om <i>Overig</i> > weer te geven. 2 Druk op \triangleright en dan op Δ of ∇ om >Onderhoud > weer te geven. 3 Druk op \triangleright en dan op Δ of ∇ om >>Drum weer te geven. Druk daarna tweemaal op [OK]. 4 Op het berichtenscherf wordt <i>Aan het werk</i> weergegeven. De drum begint daarna te draaien en stopt na ongeveer 6 minuten. De printer schakelt over op <i>Gereed</i>. <p>Controleer het bedieningspaneel. Als het bericht <i>Toner laag</i> wordt weergegeven en het ATTENTION-lampje knippert, dient u een nieuw tonerpakket te installeren. Raadpleeg <i>Tonercontainer vervangen op pagina 3-3</i>.</p> <p>Controleer de printdichtheid. Open het menu voor de printdichtheid via het bedieningspaneel en kies een lagere dichtheid.</p> <p>Controleer de installatie van de tonercontainer. Open de voorklep van de printer en controleer of de tonercontainer goed in de printer is geplaatst. Raadpleeg <i>Tonercontainer vervangen op pagina 3-3</i>.</p>

Afgedrukte resultaten	Correctie
<p>Vuil op de bovenrand of achterkant van het papier</p> <div style="display: flex; justify-content: space-around; align-items: center;"> <div style="border: 1px solid black; padding: 10px; text-align: center;"> <p>ABC</p> <p>123</p> </div> <div style="border: 1px solid black; padding: 10px; text-align: center;">  </div> </div>	<p>Controleer de papierhelling. Open de linkerklep van de printer en controleer of er toner op de papierhelling zit. Reinig de papierhelling met een zachte, droge, pluisvrije doek. Raadpleeg <i>Tonercontainer vervangen op pagina 3-3</i>.</p> <hr/> <p>Controleer de transferrol. Open linkerklep 1 van de printer en controleer de transferrol. Als er toner op de transferrol zit, probeert u een aantal pagina's af te drukken.</p> <div style="text-align: right;">  <p>Transferrol</p> </div>
<p>Tekens op de verkeerde plaats</p> <div style="border: 1px solid black; padding: 10px; text-align: center;"> <p>ABC</p> <p>123</p> </div>	<p>Controleer het bestand of programma. Controleer of het probleem wordt veroorzaakt door een fout in een PRESCRIBE-opdracht. Als het probleem alleen bij een bepaald bestand of programma optreedt, wordt het waarschijnlijk veroorzaakt door een fout in een parameter of syntaxis van een opdracht.</p>

Lampjes en berichten

De tabellen op de volgende pagina's geven aan hoe u op problemen moet reageren, die worden aangegeven door de lampjes en berichten op het bedieningspaneel.

Lampjes



Lampje	Staat	Beschrijving
 READY	Knippert	Er treedt een fout op, die u zelf kunt verhelpen.
	Aan	De printer is on-line. De printer is klaar om af te drukken.
	Uit	De printer is off-line. De printer slaat ontvangen gegevens op maar drukt de gegevens niet af. Geeft ook aan dat het afdrucken automatisch is gestopt als gevolg van een fout.
 DATA	Knippert	Er worden gegevens overgebracht.
	Aan	Er worden gegevens verwerkt of naar de optionele geheugenkaart of vaste schijf geschreven.
 ATTENTION	Knippert	Er moet onderhoud aan de printer worden uitgevoerd of de printer is bezig met opwarmen (Een ogenblik).
	Aan	Er treedt een probleem of fout op, die u zelf kunt verhelpen. (Er treedt bijvoorbeeld een papierstoring op.)
	Uit	De printer werkt normaal.





Onderhoudsberichten





In de volgende tabel staan onderhoudsberichten die u zelf kunt corrigeren en uitvoeren. Als **Bel odhdpers** verschijnt, zet u de printer uit, ontkoppelt u het netsnoer en neemt u contact op met uw Kyocera Mita-dealer.

Bericht	Correctie
Papier toevoegen (papierbron)	Het papier is op. Plaats papier in de weergegeven bron (papiercassette, MP-lade of optionele papierinvoer). De berichten die de printerstatus aangeven (Gereed, Een ogenblik, Aan het werk, Printer wacht, Timeout doorvoer, Papier wordt geladen*), worden beurtelings weergegeven. * Deze berichten verschijnen niet wanneer het aantal kopieën op 2 of meer is ingesteld.
Voeg nietjes toe 	De nieteenheid is niet goed in de afwerkingseenheid geïnstalleerd. Installeer de nieteenheid goed.
Voeg nietjes toe Druk op GO	Er zitten geen nietjes in de nieteenheid. Doe nietjes in de nieteenheid. Als u door wilt gaan met afdrucken zonder de nietfunctie, drukt u op [GO] .

Bericht	Correctie
Bel odhdpers F###	F### staat voor een controller-fout (#=0, 1, 2, ...). Bel voor service. De printer werkt niet wanneer dit bericht wordt weergegeven.
Bel odhdpers ####:0123456	#### staat voor een mechanische fout (#=0, 1, 2, ...). Bel voor service. De printer werkt niet wanneer dit bericht wordt weergegeven. Het totale aantal afgedrukte pagina's wordt ook aangegeven. Bijvoorbeeld 0123456.
Cassette # niet ingevoerd	Een cassette is niet goed in de printer geplaatst. Plaats de met # aangegeven cassette op de juiste manier. Het nummer (#) van de cassette ligt tussen 1 en 4.
Ponsafvalbak vol	De ponsafvalbak van de perforator in de optionele afwerkingseenheid is vol. Gooi het ponsafval weg.
Cntrl ponsafval Druk op GO	De afvalbak van de perforator in de optionele afwerkingseenheid is vol of niet goed geplaatst. Controleer of de bak goed is geplaatst en gooi het ponsafval weg als de bak vol was. Druk op [GO] om verder te gaan met afdrucken.
Reinig printer Druk op GO	Reinig de binnenkant van de printer. Raadpleeg <i>Tonercontainer vervangen op pagina 3-3</i> . Dit bericht wordt weergegeven wanneer u de tonercontainer heeft vervangen nadat het bericht <i>Vervang toner Reinig printer</i> is weergegeven. Druk nadat u de binnenkant van de printer heeft gereinigd op [GO] . De printer is nu klaar om af te drukken.
Sluit klep afw.eenh.	Sluit de klep van de optionele afwerkingseenheid.
Sluit voorklep	Sluit de voorklep van de printer.
Sluit linkerklep 1(2,3)	Sluit de linkerklep van de printer. Als de linkerklep van de optionele papierinvoer open staat, wordt 2 of 3 weergegeven.
Sluit klep mailbox	Sluit de klep van de mailbox.
Dup. uit Druk op GO	Als gevolg van het papierformaat of de papiersoort kan er niet dubbelzijdig worden afgedrukt. Druk op [GO] . De printer drukt nu alleen op één kant van het papier af.
Fout. Uit en aan F###	Schakel het apparaat uit- en weer in. Als het bericht nog steeds wordt weergegeven, schakelt u het apparaat uit en neemt u contact op met uw servicevertegenwoordiger of erkend servicebedrijf.

Bericht	Correctie
Lade afw.eenh. ## vol met papier 	De lade van de afwerkingseenheid is vol. Wanneer u het papier heeft verwijderd, wordt het afdrukken hervat. Met ## wordt het ladenummer aangegeven.
Fout in pad: afwerker 	De optionele afwerkingseenheid is niet goed geïnstalleerd. Installeer de afwerkingseenheid goed.
Incorrect slot Please reinstall	De harde schijf of netwerkaansluitingskaart is in de verkeerde sleuf geplaatst. Schakel de printer uit en plaats de harde schijf of netwerkaansluitingskaart in de goede sleuf.
Installeer MK	Het onderhoudspakket (MK-710 voor FS-9130DN en FS-9530DN) moet worden vervangen. Vervang het onderhoudspakket, aangezien het totale aantal afgedrukte pagina's de 500.000 heeft bereikt. Bel voor service. Het onderhoudspakket bevat onder andere een drum, ontwikkelaar en dergelijke.
Vouwlade papier vol	De lade van de vouweenheid zit vol. U moet alle afgedrukte pagina's uit de vouwlade halen. Wanneer de printer merkt dat de vouwlade weer leeg is, wordt verder gegaan met het afleveren van afdrukken in de vouwlade.
Laad Cassette # (papierformaat)/ (papersoort)* *(papierformaat) en (papersoort) worden om en om knipperend weergegeven. 	Er zijn gegevens om af te drukken, die overeenkomen met een instelling voor een papercassette (papierformaat, papersoort), maar er zit geen papier in de papercassette. Plaats papier in de papierbron die op het bedieningspaneel wordt aangegeven met # en druk op [GO] om weer met afdrukken te beginnen. De papierbronnummers (3 of 4) worden echter alleen weergegeven als er een optionele papierinvoer is geïnstalleerd. U kunt ook uit een andere papierbron afdrukken. Druk in dat geval op Δ of ∇ om Gebrk alternat? weer te geven. (papierformaat)/(papersoort) * weer te geven. U kunt de cassette voor de papierinvoer dan wijzigen. Als u een papierbron heeft geselecteerd en op [MENU] heeft gedrukt, verschijnt Pap.verwerkng >. Als u op \triangleright drukt, verschijnt het menu met de instellingen voor het papierformaat en de papersoort. Druk na het instellen van het juiste papierformaat en de juiste papersoort op [OK] om de papierbron te controleren en druk op [GO] om met afdrukken te beginnen.

Bericht	Correctie
<p>Laad MP-lade (papierformaat)/(papersoort)</p> <p>*(papierformaat) en (papersoort) worden om en om knipperend weergegeven.</p> 	<p>Er is geen papiercassette (papierformaat, papersoort) ingesteld, die overeenkomt met de gegevens die moeten worden afgedrukt. Er wordt daarom vanuit de MP-lade afgedrukt. Plaats papier in de MP-lade die overeenkomt met het papierformaat en de papersoort op het scherm en druk op [GO] om weer met afdrucken te beginnen.</p> <p>U kunt ook uit een andere papierbron afdrucken. Druk in dat geval op Δ of ∇ om Gebrk alternat? weer te geven. (papierformaat)/(papersoort) * weer te geven. U kunt de cassette voor de papierinvoer dan wijzigen.</p> <p>Als u een papierbron heeft geselecteerd en op [MENU] heeft gedrukt, verschijnt Pap.verwerkng >. Als u op Δ drukt, verschijnt het menu met de instellingen voor het papierformaat en de papersoort. Druk na het instellen van het juiste papierformaat en de juiste papersoort op [OK] om de papierbron te controleren en druk op [GO] om met afdrucken te beginnen.</p>
<p>Mailboxlade ## vol papier</p> 	<p>De mailboxlade is vol. Wanneer u het papier heeft verwijderd, wordt het afdrucken hervat. Met ## wordt het ladenummer aangegeven.</p>
<p>Ponsafvalbak ontbreekt</p>	<p>De ponsafvalbak van de perforator in de optionele afwerkingseenheid is niet goed geplaatst. Installeer de afwerkingseenheid goed.</p>
<p>Lade vouweenheid ontbreekt</p>	<p>De vouwlade is niet goed geïnstalleerd. Installeer de vouwlade op de juiste manier.</p>
<p>Vouweenheid ontbreekt</p>	<p>De vouweenheid is niet goed geïnstalleerd. Installeer de vouweenheid op de juiste manier.</p>
<p>Tonercontainer ontbreekt</p> 	<p>Plaats de tonercontainer. Raadpleeg <i>Tonercontainer vervangen op pagina 3-3</i>. De printer werkt niet wanneer dit bericht wordt weergegeven.</p>
<p>Tonerafvalbak ontbreekt</p> 	<p>Plaats de tonerafvalbak. Raadpleeg <i>Tonercontainer vervangen op pagina 3-3</i>. De printer werkt niet wanneer dit bericht wordt weergegeven.</p>
<p>Slechts 1 ex. Druk op GO</p>	<p>Er kan maar één exemplaar worden afgedrukt, omdat de RAM-schijf is uitgeschakeld of omdat de harde schijf niet is geïnstalleerd. Er is geen ruimte op de RAM-schijf of harde schijf beschikbaar. Verwijder onnodige bestanden. Druk op [GO] om een foutenoverzicht af te drukken.</p>

Bericht	Correctie
Papierstoring ##### 	Open de voorklep of linkerklep en los de papierstoring op (of haal het verkeerd ingevoerde papier uit de papiercassette). Via de #'s wordt tevens de locatie van de papierstoring aangegeven. Online help-berichten die handig zijn voor het verhelpen van de papierstoring, worden weergegeven door op de  -toets te drukken. (Raadpleeg <i>Een papierstoring oplossen op pagina 4-16.</i>)
Vervang toner Reinig printer 	Vervang de tonercontainer met behulp van een nieuw tonerpakket. De printer werkt niet wanneer dit bericht wordt weergegeven. Raadpleeg <i>Tonercontainer vervangen op pagina 3-3.</i>
Vervang tonerafvalbak	Vervang de oude tonerafvalbak door de nieuwe tonerafvalbak (in het tonerpakket). Dit bericht verschijnt ook als de tonerafvalbak vol is. De tonerafvalbak moet worden vervangen wanneer <i>Toner laag</i> op het berichtenscherf wordt weergegeven. Raadpleeg <i>Tonercontainer vervangen op pagina 3-3.</i>
Stel papier in Druk op GO	Er zit geen papier in de MP-lade wanneer er vanuit de MP-lade wordt afgedrukt. Plaats papier in de MP-lade en druk op [GO] om weer met afdrucken te beginnen.
Toner laag	Vervang de tonercontainer met behulp van een nieuw tonerpakket. Raadpleeg <i>Tonercontainer vervangen op pagina 3-3.</i>
Bovenste lade vol papier 	De bovenste lade zit vol (ongeveer 500 pagina's). U moet alle afgedrukte pagina's uit de bovenste lade verwijderen. Wanneer de printer merkt dat de bovenste lade weer leeg is, wordt verder gegaan met het afleveren van afdrucken in de bovenste lade.
Waarschuwing beeld aangepast	De afdruktaak kan in de huidige resolutie niet worden uitgevoerd, omdat er niet genoeg intern geheugen is. Voeg geheugen toe of wijzig de resolutie.
Waarschuwing Weinig geheugen	Het interne geheugen van de printer is bijna op als gevolg van het aantal gedownloadte fonts en macro's. Druk een statuspagina af om te zien hoeveel geheugen er nog resteert en probeer onnodige fonts en macro's te verwijderen.

 :Het alarm weerklinkt wanneer er een fout optreedt. Druk op **[CANCEL]** om het alarm uit te zetten.

Foutberichten

In de volgende tabel staan foutberichten die u zelf kunt corrigeren en uitvoeren.

Bericht	Correctie
Best. niet gevonden Druk op GO	VMB: Er is een VMB-lade voor aflevering opgegeven waarin geen taken zijn opgenomen of de VMB-lade wordt niet gebruikt. Bevestig de VMB-lade. Als Auto fout is ingesteld op Aan, wordt het afdrucken na de ingestelde tijdsperiode automatisch hervat.
Formattering fout GEHEUGENKAART	Dit bericht verschijnt wanneer de printer zich in de status Gereed bevindt en de geheugenkaart niet is geformatteerd. Er kan daarom niet worden gelezen of geschreven.
Formatteringfout HARDE SCHIJF	De harde schijf moet worden geïnitieerd (geformatteerd). Initialiseer de harde schijf.
HARDE SCHIJF fout## Druk op GO	Bekijk de foutcode die op de plaats van ## staat en raadpleeg de bijbehorende beschrijving hieronder. 01: HARDE SCHIJF formatteringfout. Als deze fout zich blijft voordoen, ook als de stroom uit- en weer aangezet is, dient u de harde schijf opnieuw te formatteren. 02: Het schijfsysteem is niet geïnstalleerd. Controleer nogmaals de vereisten voor het gebruik van het systeem en de apparaten. 04: Er is geen ruimte op de harde schijf beschikbaar. Verwijder onnodige bestanden e.d. om ruimte vrij te maken. 05: Het opgegeven bestand bestaat niet op de harde schijf. 06: Er is geen geheugen op het harde schijf-systeem beschikbaar. Vergroot het beschikbare geheugen. 10: Formatteren is niet mogelijk, omdat er hostgegevens op de harde schijf worden gespoold. Wacht met formatteren totdat Gereed wordt weergegeven. 20: De harde schijf is in de verkeerde sleuf (OPT) geïnstalleerd. Plaats de harde schijf opnieuw in een andere sleuf (HDD). 85: VMB; Alias-fout (de alias-instelling is verloren geraakt of de VMB-lade die met de alias overeenkomt, bestaat niet). Stel de alias opnieuw in. 97: Codetaak. Het aantal permanente codetaken heeft de limietwaarde bereikt. Er kan niet meer worden opgeslagen. Verwijder onnodige taken e.d. of verhoog de limiet. 99: Er bestaat geen afdruktaak voor de opgegeven ID op de harde schijf.
Interface bezet	Dit bericht wordt weergegeven wanneer u het bedieningspaneel van de printer probeert te gebruiken om de omgevingsinstellingen te wijzigen op de interface waarvandaan op dit moment gegevens worden ontvangen.

Bericht	Correctie
ID-fout	De ID die voor een privé-taak is ingevoerd of een opgeslagen taak is niet correct. Controleer de ID die u via de printerdriver heeft ingesteld.
Voer dezelfde GEHEUGENKAART in	U heeft de verkeerde geheugenkaart ingevoerd, toen het bericht <code>Voer opnw in</code> werd weergegeven. Verwijder de verkeerde geheugenkaart uit de sleuf voor de geheugenkaart van de printer en plaats de correcte geheugenkaart. De printer leest nu weer vanaf het begin van de gegevens.
KPDL-fout ## Druk op GO	<p>Het verwerken van afdruktaken kan niet verdergaan. Geef voor het afdrukken van een foutenoverzicht in het menu voor het selecteren van de modus <code>>KPDL-foutn afd</code> weer en selecteer <code>Aan</code>. Druk op [GO] om verder te gaan met afdrukken. U kunt ophouden met afdrukken door op [CANCEL] te drukken.</p> <p>Als Auto fout is ingesteld op <code>Aan</code>, wordt het afdrukken na de ingestelde tijdsperiode automatisch hervat.</p>
GEHEUGENKAART fout Voer opnw in	<p>De geheugenkaart is tijdens het lezen per ongeluk uit de geheugenkaartsleuf van de printer verwijderd. Als u wilt doorgaan met het lezen van de geheugenkaart, plaatst u dezelfde geheugenkaart weer in de sleuf. De printer leest nu weer vanaf het begin van de gegevens.</p> <hr/> <p>OPMERKING: Wij raden u aan de leesprocedure vanaf het begin te volgen, zodat de geheugenkaart goed wordt gelezen.</p> <hr/>
Geheugen vol Druk op GO	<p>De totale hoeveelheid door de printer ontvangen gegevens overschrijdt het interne geheugen van de printer. Voeg geheugen toe (meer DIMM). Druk op [GO] om verder te gaan met afdrukken. U kunt ophouden met afdrukken door op [CANCEL] te drukken.</p> <p>Als Auto fout is ingesteld op <code>Aan</code>, wordt het afdrukken na de ingestelde tijdsperiode automatisch hervat.</p>
GEH.KAART fout## Druk op GO	<p>Dit bericht verschijnt wanneer er tijdens de toegang tot de geheugenkaart een fout optreedt bij gebruik van de opdracht <code>PRESCRIBE RWER</code> of wanneer het bedieningspaneel van de printer wordt gebruikt. Bekijk de foutcode die op de plaats van ## staat en raadpleeg de bijbehorende beschrijving hieronder.</p> <ul style="list-style-type: none"> 01: De geheugenkaart voldoet niet aan de specificaties. Deze geheugenkaart kan niet door deze printer worden gebruikt. Plaats een geheugenkaart die wel door deze printer kan worden gebruikt. 02: De geheugenkaart is niet geïnstalleerd. Controleer nogmaals de vereisten voor het gebruik van de geheugenkaart. 02: De capaciteit van de geheugenkaart is niet voldoende. Verwijder bestanden. 05: Het opgegeven bestand staat niet op de CompactFlash-kaart. 06: De geheugenkaart heeft geen geheugen meer. Breid het printergeheugen uit.

Bericht	Correctie
Data te complex Druk op GO	De gegevens die naar de printer zijn overgebracht, zijn te ingewikkeld om op een pagina af te drukken. Druk op [GO] om verder te gaan met afdrucken. (De pagina kan op meerdere vellen worden afgedrukt.) U kunt ophouden met afdrucken door op [CANCEL] te drukken. OPMERKING: Na het weergeven van dit bericht, staat de modus voor paginabescherming Aan. Als u tijdens het afdrucken maximaal gebruik van het geheugen wilt blijven maken, geeft u via het bedieningspaneel >Pag beveiliging weer en kiest u opnieuw Auto. Als Auto fout is ingesteld op Aan, wordt het afdrucken na de ingestelde tijdsperiode automatisch hervat.
RAM DISK-fout## Druk op GO	Bekijk de foutcode die op de plaats van ## staat en raadpleeg de bijbehorende beschrijving hieronder. 01: Formatteringfout. Zet de stroom uit en weer aan. 02: RAM DISK-modus staat Uit. Zet de RAM DISK-modus Aan. 04: Geen schijfruimte. Verwijder bestanden. 05: Het opgegeven bestand staat niet op schijf. 06: Het schijfsysteem heeft geen geheugen meer. Breid het printergeheugen uit.
Virtuele postbus vol	Het opslaggebied voor de VMB is vol. Druk alle VMB-gegevens af.
USB mem. verw. Druk op GO	Het USB-flashgeheugen is per ongeluk uit de printer verwijderd. Wilt u de USB-geheugenfout negeren, dan drukt u op [GO] . Het berichtenscherf keert terug naar Gereed.
Fout USB-gehg.05 Druk op GO	Het toegewezen bestand bestaat niet. Controleer de toegewezen bestandsnaam en kijk of het bestand in het USB-geheugen staat.
Onbekende toner geinstall.	De geïnstalleerde tonercontainer wordt weergegeven, als door de zelftest na het inschakelen is vastgesteld dat het geen tonercontainer van Kyocera is. Als dit bericht wordt weergegeven, kan de hoeveelheid resterende toner niet worden gecontroleerd.

 : Er gaat een alarmbuzzer af wanneer er een fout optreedt. Druk op **[CANCEL]** om het alarm uit te zetten.

Een papierstoring oplossen

Het bericht **Papierstoring** wordt op het berichtenscherm weergegeven wanneer er papier in het transportsysteem vastloopt, de timing van de papierinvoer onjuist is of als er helemaal geen papier wordt ingevoerd. De storing kan worden verholpen door het papier weg te halen.

De printer schakelt offline wanneer het bericht **Papierstoring** wordt weergegeven.

Wanneer er een papierstoring optreedt, worden het papierstoringsbericht en de locatie van de papierstoring op het berichtenscherm weergegeven. Hieronder volgt meer informatie over de berichten en de locaties van de papierstoringen:

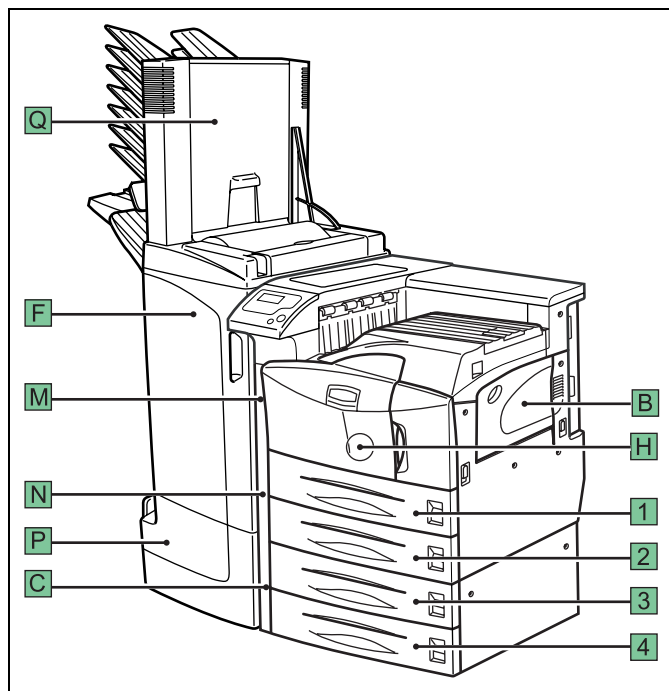

Papierstoringsbericht	Locatie papierstoring	Beschrijving	Pagina
Papierstoring Cassette 1	1	Het papier is in de bovenste papercassette of in de printer vastgelopen.	4-19
Papierstoring Cassette 2	2	Het papier is in de onderste papercassette of in de printer vastgelopen.	4-19
Papierstoring Cassette 3	3	Het papier is in een optionele papierinvoercassette vastgelopen. (PF-700 bovenste cassette, PF-750)	4-19

Papierstoringsbericht	Locatie papierstoring	Beschrijving	Pagina
Papierstoring Cassette 4	4	Het papier is in een optionele papierinvoercassette vastgelopen. (PF-700 onderste cassette)	4-19
Papierstoring Afw.eenheid	F	Het papier is vastgelopen in de papierstapelaar van de optionele afwerkeenheid (F).	DF-710 of DF-730 Gebruikers- handleiding
Papierstoring Vouweenheid	P	Het papier is in de boekvouweenheid (P) vastgelopen.	DF-710 Gebruikers- handleiding
Papierstoring Cassette	1, 2, 3, 4	Het papier is in de papercassette vastgelopen.	4-19
Papierstoring MP-lade	B	Het papier is in de MP-lade (multifunctionele lade) vastgelopen.	4-20
Papierstoring MP trans.eenh.	H	Het papier is in de MP-transfereenheid vastgelopen.	4-20
Papierstoring Linkerklep 1	M	Het papier is in een gedeelte van de linkerklep vastgelopen.	4-24
Papierstoring Linkerklep 2	N	Het papier is in een gedeelte van de linkerklep vastgelopen.	4-25
Papierstoring Linkerklep 3	C	Het papier is in de linkerklep van een optionele eenheid vastgelopen. (PF-700, PF-750)	4-26
Papierstoring Mailbox	Q	Het papier is in de mailbox vastgelopen.	DF-710 Gebruikers- handleiding

Wanneer het vastgelopen papier is verwijderd, opent en sluit u de voorklep van de printer. De printer wordt dan automatisch opgewarmd, schakelt over op on-line en gaat door met afdrukken. Afhankelijk van op welk punt de papierstoring zich voordeed, drukt de printer de vastgelopen pagina wel of niet af.

Als er regelmatig een papierstoring optreedt, kunt u een andere papiersoort proberen, het papier vervangen door nieuw papier, de papierstapel omdraaien of de papierstapel andersom plaatsen. Ook kunt u kijken of er geen kleine stukjes papier zijn achtergebleven, die afgescheurd zijn en die u niet heeft gezien toen u het vastgelopen papier verwijderde.

Als u het probleem niet kunt oplossen door het papier te vervangen, kan het zijn dat er een ander probleem met de printer optreedt. Neem contact op met uw servicevertegenwoordiger.

OPMERKING: Trek bij het verwijderen van vastgelopen papier niet te hard aan het papier, anders scheurt het. Gescheurde stukjes papier zijn lastig te verwijderen en kunnen gemakkelijk over het hoofd worden gezien. Zorg ervoor dat u alle stukjes papier verwijdert.

Online help-berichten

Met de functie voor online help-berichten kan deze printer de procedure voor het verhelpen van een papierstoring op het berichtenschermbereik weergeven. Wanneer er een papierstoringsbericht wordt weergegeven, drukt u op de **?**-toets.

Als u in het online help-bericht op **▽** drukt, wordt de volgende stap weergegeven. Als u op **△** drukt, wordt de vorige stap weergegeven. Druk op de **?**-toets om de weergave van het online help-bericht af te sluiten. Het eerder getoonde papierstoringsbericht verschijnt dan.

Papiercassette

De volgende procedure is tevens van toepassing op de optionele papierinvoer.

- 1 Trek de papiercassette naar buiten.

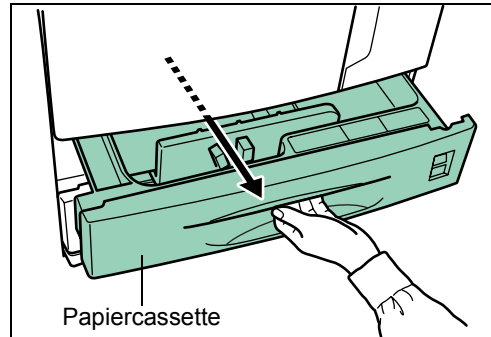

- 2 Verwijder het vastgelopen papier voorzichtig, zodat het niet scheurt. Als het papier wordt gescheurd, verwijdert u alle kleine stukjes uit de binnenkant van de printer.

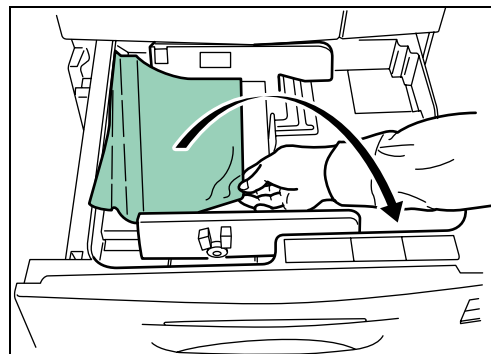

- 3 Sluit de papiercassette.

MP-lade

Het papier is in de MP-lade vastgelopen. Verwijder het vastgelopen papier met behulp van de onderstaande procedure.

- 1 Verwijder het in de MP-lade vastgelopen papier.

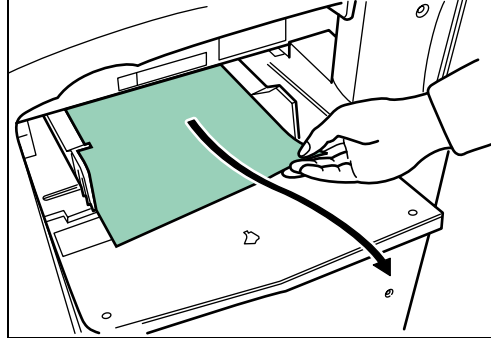

- 2 Als er zich nog vastgelopen papier in de MP-lade bevindt, trekt u de hendel omhoog en verwijdert u het vastgelopen papier.

Als het ontbrekende papier niet kan worden verwijderd, gaat u door met de volgende stap.

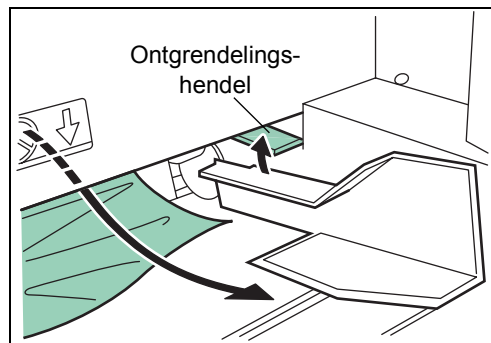

In de MP-transfereenheid

- 1 Trek de vergrendelingshendel omhoog en open linkerklep 1.

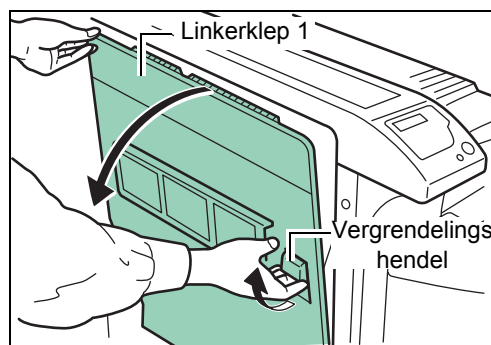

- 2** Verwijder het vastgelopen papier.

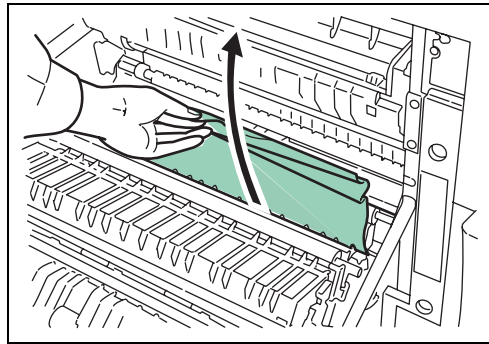

- 3** Duw de hendel (grijs) omhoog om de duplexeenheid op te tillen en verwijder het vastgelopen papier.

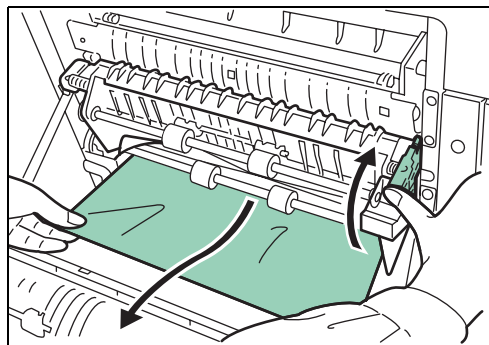

- 4** Open de voorklep.

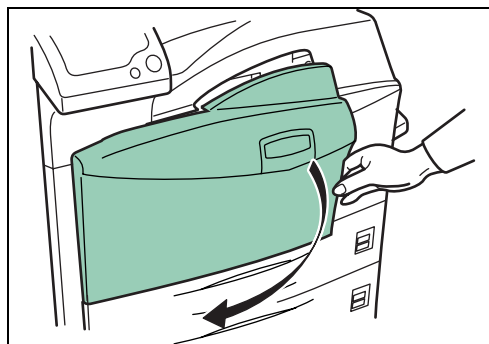

- 5** Draai de knop met de klok mee om het vastgelopen papier uit het gedeelte van de MP-transfereenheid te halen.

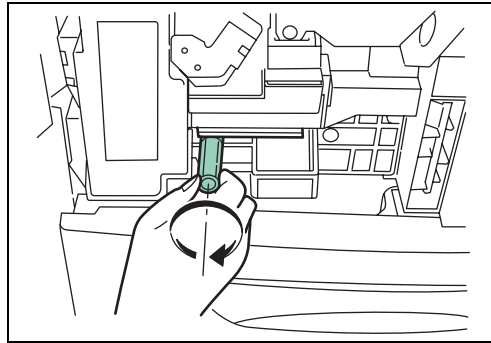

- 6** Open linkerklep 1 om het in de MP-transfereenheid vastgelopen papier te verwijderen.

OPMERKING: Zorg er bij het verwijderen van vastgelopen papier voor, dat u de drum van de printer niet aanraakt. Dit kan storingen in de printer veroorzaken.

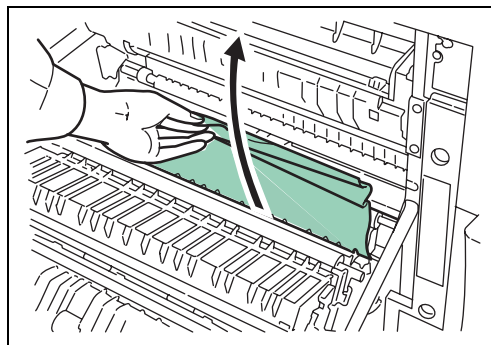

- 7** Trek de lade van de MP-transfereenheid zo ver mogelijk naar buiten.

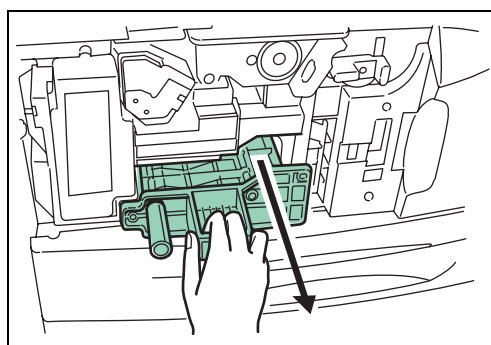

- 8 Open de klep van de MP-transfereenheid en verwijder het vastgelopen papier.

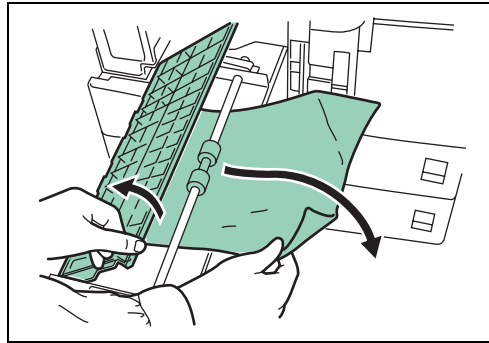

- 9 Als het papier is gescheurd, verwijdert u het vastgelopen papier.

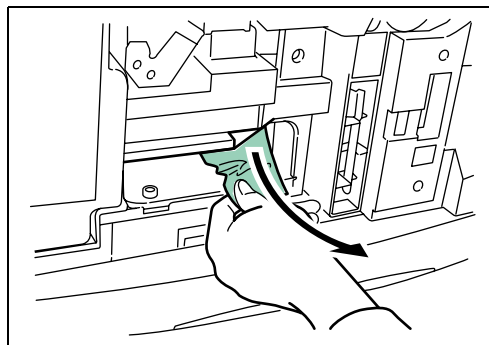

- 10 Duw de lade van de MP-transfereenheid weer in de oorspronkelijke positie terug en sluit de voorklep.

Papierstoring in linkerklep 1



WAARSCHUWING: De fuser van de printer is zeer heet. Neem voldoende voorzorgsmaatregelen wanneer u in dit gebied werkt, aangezien er gevaar bestaat op brandwonden.



VOORZICHTIG: Zorg ervoor dat er geen kleine stukjes papier in de printer achterblijven wanneer u papierstoringen verhelpt, aangezien dit brand kan veroorzaken.

- 1 Trek de vergrendelingshendel omhoog en open linkerklep 1.

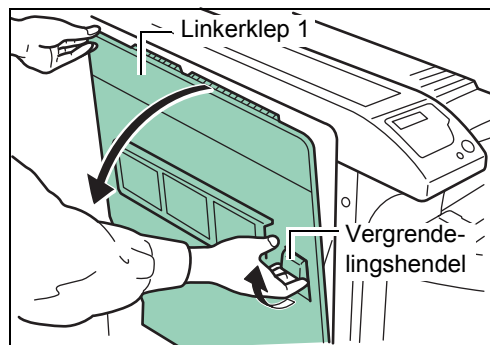

- 2 Verwijder het vastgelopen papier.

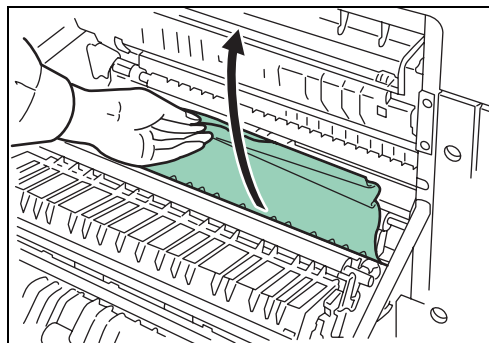

- 3 Duw de hendel (grijs) omhoog om de duplexeenheid op te tillen en verwijder het vastgelopen papier.

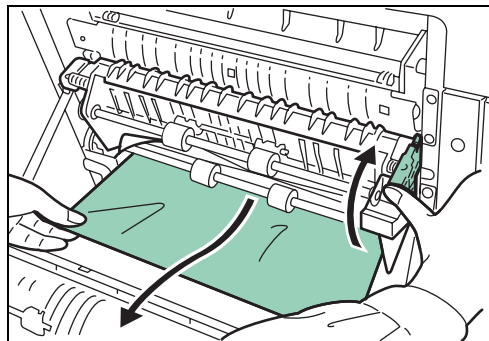

- 4** Als er papier in de uitvoer is vastgelopen, verwijdert u dit.

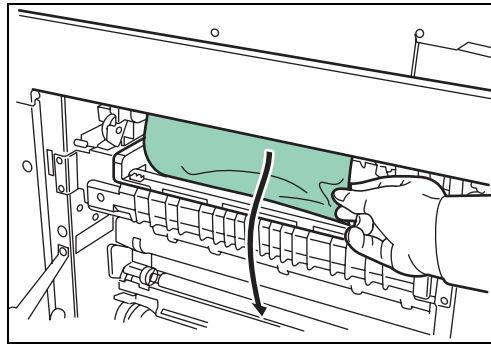

- 5** Sluit linkerklep 1.

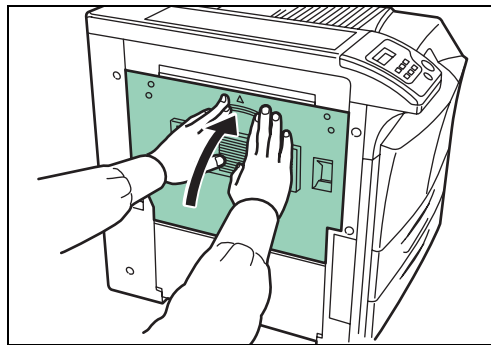

Linkerklep 2

- 1** Open linkerklep 2.

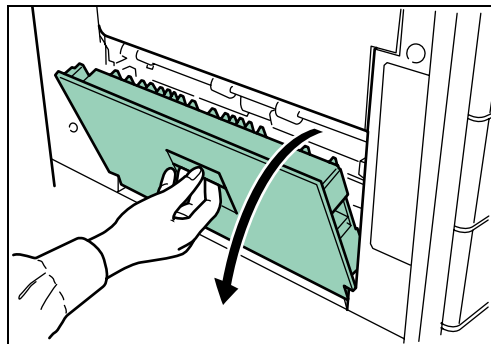

- 2 Verwijder het vastgelopen papier.

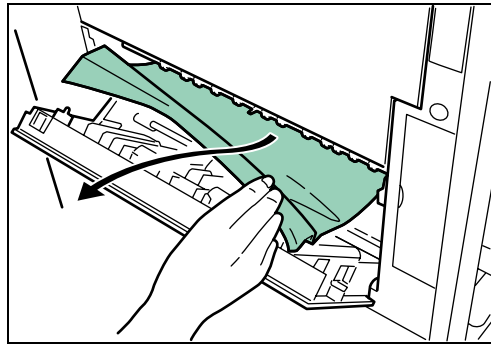

- 3 Sluit linkerklep 2.

Afwerkingseenheid

Het papier is in de optionele afwerkingseenheid vastgelopen. Verwijder het vastgelopen papier aan de hand van de *DF-710 Gebruikershandleiding* of de *DF-730 Gebruikershandleiding*.

5 Specificaties

OPMERKING: Specificaties kunnen zonder voorafgaande kennisgeving worden gewijzigd.

Item	Beschrijving	
	FS-9130DN	FS-9530DN
Afdrukmethode	Elektrofotografie met behulp van laserscan	
Afdruksnelheid	A4/Letter : 40 pagina's/ minuut A3 : 23 pagina's/ minuut B4 : 27 pagina's/ minuut	A4/Letter : 51 pagina's/ minuut A3 : 26 pagina's/ minuut B4 : 31 pagina's/ minuut
Duplexsnelheid	A3 : 16 pagina's/ minuut A4 : 33 pagina's/ minuut Letter : 33 pagina's/ minuut	A3 : 17 pagina's/ minuut A4 : 37 pagina's/ minuut Letter : 37 pagina's/ minuut
Resolutie	Snelle 1200-modus 600 dpi met KIR (Kyocera Image Refinement) 300 dpi met KIR (Kyocera Image Refinement)	
Eerste afdruk (A4- of Letter-formaat, afhankelijk van de invoergegevens. Vanaf het begin van de invoer tot het einde van de uitvoer.)	Ongeveer 3,5 seconden of minder (tijdens afdrukken) Ongeveer 60 seconden (tijdens slaapstand)	Ongeveer 3,5 seconden of minder (tijdens afdrukken) Ongeveer 60 seconden (tijdens slaapstand)
Opwarmtijd (23°C, 120 of 230 V) - Ingeschakeld - Slaapstand	60 seconden of minder 60 seconden of minder	60 seconden of minder 60 seconden of minder
Controller	PowerPC 750 FL (600 MHz)	PowerPC 750 FL (600 MHz)
Hoofdgeheugen	64 MB, uitbreidbaar tot 576 MB	128 MB, uitbreidbaar tot 640 MB
Besturingssystemen	Microsoft Windows 95/98/Me/2000/XP Microsoft Windows NT4.0 Microsoft Windows Server 2003 Apple Macintosh OS 9 Apple Macintosh OS X	

Item	Beschrijving	
	FS-9130DN	FS-9530DN
Aansluiting - Standaard - Optioneel	Parallel: IEEE1284 USB: Hi-Speed USB Full-Speed USB (USB-geheugensleuf) Netwerk: 10BASE-T/100BASE-TX Optioneel: netwerkinterfacekaart (IB-21E / IB-23) of seriële interfacekaart (IB-11) en harde schijf (KUIO-LV)	
Geheugenkaartsleuf	1: Geheugenkaart (CF)	
Zelftest	Uitgevoerd bij inschakelen	
Maximale levensduur	200.000 pagina's per maand	300.000 pagina's per maand
Drum	Amorfe siliconendrum	
Papierformaten - Cassette - MP-lade	A3, A4, A5, B4, B5, Ledger, Letter, Legal, Folio, Oficio II en Statement A3, A4, A5, A6, B4, B5, B6, Ledger, Letter, Legal, Envelop Monarch, Envelop DL, Envelop C4, Envelop C5, ISO B5, Executive, Envelop # 6, Envelop # 9, Envelop # 10, Hagaki, Oufuku Hagaki, Oficio II, 8 kai, 16 kai-R, Statement, Folio, Yokei 2, Yokei 4 en Custom	
- Papiersoorten - Cassette - MP-lade	Normaal, voorgedrukt, bond, gerecycled, ruw, letterhead, kleur, geperforeerd, vellum, hoge kwaliteit en custom Normaal, transparant, voorgedrukt, etiketten, bond, gerecycled, vellum, ruw, letterhead, kleur, geperforeerd, envelop, karton, dik, hoge kwaliteit en custom	
Capaciteit van de uitvoerlade	500 vellen met een dikte van 0,11 mm	
Omgevingsomstandigheden	Temperatuur : 10 tot 32,5 °C Luchtvochtigheid : 15 tot 80 % RH Optimale omstandigheden : 23 °C, 60 % RH Hoogte : Max. 2500 m (6500 feet) Verlichting : Max. 1500 lux	
Stroomvereisten	220-240 V, 50 Hz/60 Hz, max. 6,1 A Max. toelaatbare spanningsfluctuaties: ±10 % Max. toelaatbare frequentiefluctuaties: ±2 %	220-240 V, 50 Hz/60 Hz, max. 6,1 A Max. toelaatbare spanningsfluctuaties: ±10 % Max. toelaatbare frequentiefluctuaties: ±2 %
Geluid tijdens bediening (in overeenstemming met EN ISO 7779 [Positie omstanders, geluidsdrukniveau aan de voorkant en bij dubbelzijdig afdrukken])	Tijdens afdrukken: LpA=70 dB(A) Tijdens stand-by: LpA=51 dB(A) Tijdens slaapstand: onmeetbaar laag	Tijdens afdrukken: LpA=70 dB Tijdens stand-by: LpA=51 dB Tijdens slaapstand: onmeetbaar laag
Afmetingen (B × D × H)	599 × 646 × 615 mm	
Gewicht	68 kg, alleen hoofdeenheid	

**QUALITY
CERTIFICATE**

This machine has passed
all quality controls and
final inspection.

KYOCERA MITA EUROPE B.V.

Hoeksteen 40, 2132 MS Hoofddorp,
The Netherlands
Phone: +31.20.654.0000
Home page: <http://www.kyoceramita-europe.com>
Email: info@kyoceramita-europe.com

KYOCERA MITA NEDERLAND B.V.
Beechavenue 25, 1119RA Schiphol-Rijk
The Netherlands
Phone: +31.20.58.77.200

KYOCERA MITA (UK) LTD
8 Beacontree Plaza
Gillette Way Reading Berks RG2 0BS,
U.K.
Phone: +44.1189.311.500

KYOCERA MITA ITALIA S.p.A.
Via G. Verdi, 89 / 91, 20063 Cernusco s/N
Milano, Italy
Phone: +39.02.92179.1

S.A. KYOCERA MITA BELGIUM N.V.
Hermesstraat 8A, 1930 Zaventem,
Belgium
Phone: +32.2.720.9270

KYOCERA MITA FRANCE S.A.
Parc Les Algorithmes Saint Aubin
91194 GIF-SUR-YVETTE,
France
Phone: +33.1.6985.2600

KYOCERA MITA ESPAÑA S.A.
Edificio Kyocera, Avda de Manacor No. 2,
28290 Las Matas (Madrid),
Spain
Phone: +34.91.631.8392

KYOCERA MITA FINLAND OY
Kirvesmiehenkatu 4, 00880 Helsinki,
Finland
Phone: +358.9.4780.5200

KYOCERA MITA (SCHWEIZ)
Hohlstrasse 614, 8048 Zürich
Switzerland
Phone: +41.1.908.4949

KYOCERA MITA DEUTSCHLAND GMBH
Mollsfeld 12, 40670 Meerbusch,
Germany
Phone: +49.2159.918.0

KYOCERA MITA GMBH AUSTRIA
Eduard-Kittenberger-Gasse 95,
1230 Wien,
Austria
Phone: +43.1.86338.210

KYOCERA MITA SVENSKA AB
Vretenvägen 2, 6tr, 17 154 Solna,
Sweden
Phone: +46.8.546.55000

KYOCERA MITA NORGE
Postboks 150 Oppsal, NO 0619 Oslo
Olaf Helsetsvei 6, NO 0694 Oslo,
Norway
Phone: +47.22.62.73.00

KYOCERA MITA DANMARK A/S
Ejby Industrivej 1, DK-2600 Glostrup,
Denmark
Phone: +45.5687.1100

KYOCERA MITA PORTUGAL LDA.
Rua do Centro Cultural, 41 (Alvalade) 1700-106 Lisbon,
Portugal
Phone: +351.21.842.9100

KYOCERA MITA SOUTH AFRICA (PTY) LTD.
527 Kyalami Boulevard,
Kyalami Business Park Midrand,
South Africa
Phone: +27.(0)11.540.2600

KYOCERA MITA AMERICA, INC.

Headquarters:
225 Sand Road,
Fairfield, New Jersey 07004-0008,
U.S.A.
Phone: (973) 808-8444

KYOCERA MITA AUSTRALIA PTY. LTD.
Level 3, 6-10 Talavera Road, North Ryde,
N.S.W. 2113 Australia
Phone: (02) 9888-9999

KYOCERA MITA NEW ZEALAND LTD.
1-3 Parkhead Place, Albany
P.O. Box 302 125 NHPC, Auckland,
New Zealand
Phone: (09) 415-4517

KYOCERA MITA (THAILAND) CORP., LTD.
9/209 Ratchada-Prachachem Road,
Bang Sue, Bangkok 10800, Thailand
Phone: (02) 586-0320

KYOCERA MITA SINGAPORE PTE LTD.
121 Genting Lane, 3rd Level,
Singapore 349572
Phone: 67418733

KYOCERA MITA HONG KONG LIMITED
11/F., Mita Centre,
552-566, Castle Peak Road,
Tsuen Wan, New Territories,
Hong Kong
Phone: 24297422

KYOCERA MITA TAIWAN Corporation.
7F-1~2, No.41, Lane 221, Gangchi Rd.
Neihu District, Taipei, Taiwan, 114. R.O.C.
Phone: (02) 87511560

KYOCERA MITA Corporation

2-28, 1-chome, Tamatsukuri, Chuo-ku
Osaka 540-8585, Japan
Phone: (06) 6764-3555
<http://www.kyoceramita.com>

